

INVESTITOR: Grad Sveti Ivan Zelina
Trg Ante Starčevića 12
Sveti Ivan Zelina, OIB: 49654336134

GRAĐEVINA: Rekonstrukcija, uređenje i opremanje sportskog parka
na dijelu kč.75/2, ko Zelina

LOKACIJA : Sveti Ivan Zelina
kč. 75/2, ko Zelina

BR.TEH.DN.: 02/2022

ZOP: 02/22-ST

MAPA: 1

GLAVNI PROJEKT
- ARHITEKTONSKI PROJEKT -

IZRADILA: "RENOVA",d.o.o.
ZAGREB, Ružičnjak 16
OIB:47707696151

GLAVNI
PROJEKTANT: Jagoda Renuša, d.i.a.
ovlaštena arhitektica, A-176

SURADNIK: Irena Vojta Crvenka,d.i.a.,ovl.arh.

GEODEZIJA: Geolegin,d.o.o. Sv. Ivan Zelina
Domagoj Jarec, geod.tehn.

PROKURIST: Jagoda Renuša, d.i.a.

U ZAGREBU, ožujak 2022.

A **TEKSTOVI****A.1.** **OPĆI DIO****1.1.** **POPIS MAPA GLAVNOG PROJEKTA**

MAPA I: **ARHITEKTONSKI PROJEKT**
RENOVA d.o.o. ZAGREB, Ružičnjak 16; OIB: 47707696151
Glavni projektant: Jagoda Renuša, d. i. a. ovl. arh. A 176
TD. 02 / 2022, ZOP:02/22-ST

GEODETSKA SNIMKA POSTOJEĆEG STANJA

Geolegin d.o.o. Sv.Ivan Zelina
Geodet: Domagoj Jarec, geod. tehn.

MAPA II: **PROJEKT ELEKTROINSTALACIJA JAKE STRUJE**
VV-ELEKTRO PROJEKT d.o.o. Zagreb, Ehrlichova 9; OIB: 52645592648
Projektant: Vladimir Varga, ing. el. E 2017.
T.D. 59-22, ZOP:02/22-ST

1.2. **POPIS SURADNIKA**

MAPA I: **ARHITEKTONSKI PROJEKT**
Glavni projektant: Jagoda Renuša, d. i. a. ovl. arh. A 176
Suradnik: Irena Vojta Crvenka, d. i. a. ovl. arh. A 2780

GEODETSKA SNIMKA POSTOJEĆEG STANJA

Geolegin d.o.o. Sv. Ivan Zelina
Geodet: Domagoj Jarec, geod. tehn.

MAPA II: **PROJEKT ELEKTROINSTALACIJA JAKE STRUJE**
Projektant: Vladimir Varga, ing. el. E 2017.
Suradnik: Aleksandar Mačešić, struč. spec. ing. el.
 Renato Fabekovec, struč. spec. ing. el.
 Jurica Huljak, struč. spec. ing. el.

1.3. SADRŽAJ MAPE:

A	TEKSTOVI	2
A.1.	OPĆI DIO	2
1.1.	POPIS MAPA GLAVNOG PROJEKTA	2
1.2.	POPIS SURADNIKA	2
1.3.	SADRŽAJ MAPE:	3
1.4.	IZVOD IZ SUDSKOG REGISTRA	4
1.5.	IMENOVANJE GLAVNOG PROJEKTANTA	7
1.6.	RJEŠENJE GLAVNOG PROJEKTANTA	8
1.7.	IZJAVA GLAVNOG PROJEKTANTA O USKLAĐENOSTI GLAVNOG PROJEKTA	10
1.8.	IZJAVA O USKLAĐENOSTI S PROSTORNIM PLANOM	12
1.9.	IZJAVU DA NIJE POTREBNO ISHODITI GRAĐEVINSKU DOZVOLU	13
1.10.	IZJAVA DA NIJE POTREBNO ISHODITI UPORABNU DOZVOLU	14
A.2.	TEHNIČKI DIO	15
2.1.	TEKSTUALNI DIO GLAVNOG PROJEKTA	15
2.2.	ZAJEDNIČKI TEHNIČKI OPIS	15
2.3.	PROGRAM KONTROLE I OSIGURANJA KVALITETE	20
2.4.	GOSPODARENJE OTPADOM	22
2.5.	ZAJEDNIČKI ISKAZ PROCJENJENIH TROŠKOVA GRADNJE	23
B	NACRTI	24
B.1.	GEODETSKA SITUACIJA STVARNOG STANJA	26
B.2.	NOVO STANJE	27
2.1.	SITUACIJA - POSTOJEĆE STANJE 1: 200	27
2.2.	SITUACIJA – NOVO STANJE 1: 200	27
2.3.	TLOCRTNA DISPOZICIJA PLATOVA ZA SPRAVE 1: 200	27
2.4.	TLOCRT SPORTSKOG PARKA – UREĐENJE PARTERA 1: 100	27
2.5.	TLOCRT SPORTSKOG PARKA – RASPORED OPREME 1: 100	27
2.6.	TLOCRT SPORTSKOG PARKA - TEMELJI 1: 100	27
2.7.	PRESJECI 1-1 I 2-2 1: 100	27
2.8.	DETALJI A, B I C 1: 20	27
2.9.	POPIS SPRAVA ZA VJEŽBANJE I OPREMA (12 LISTOVA) 1:50	27

1.4. IZVOD IZ SUDSKOG REGISTRA



REPUBLIKA HRVATSKA
TRGOVAČKI SUD U ZAGREBU

Elektronički zapis
Datum: 09.11.2021

IZVADAK IZ SUDSKOG REGISTRA

SUBJEKT UPISA

MBS:

080230383

OIB:

47707696151

EUID:

HRSR.080230383

TVRTKA:

1 RENOVA d.o.o. projektiranje, nadzor i izvođenje

1 RENOVA d.o.o.

SJEDIŠTE/ADRESA:3 Zagreb (Grad Zagreb)
Ružičnjak 16**ADRESA ELEKTRONIČKE POŠTE:**

5 renova@inet.hr

PRAVNI OBLIK:

1 društvo s ograničenom odgovornošću

PREDMET POSLOVANJA:

1 * - arhitektonske i inženjerske djelatnosti, te tehničko savjetovanje
1 * - projektiranje, građenje i nadzor nad građenjem
1 * - zastupanje stranih tvrtki
1 * - posredovanje u kupnji, prodaji, iznajmljivanju i procjeni nakretnina

OSNIVAČI/ČLANOVI DRUŠTVA:

1 Jagoda Renuša, OIB: 34121130450
Zagreb, Ružičnjak 16
1 - jedini osnivač d.o.o.

OSOBE OVLAŠTENE ZA ZASTUPANJE:

4 Jagoda Renuša, OIB: 34121130450
Zagreb, Ružičnjak 16
4 - prokurist
5 Marina Renuša, OIB: 17743051994
Zagreb, Ružičnjak 16
5 - direktor
5 - zastupa samostalno i pojedinačno, od 12.08.2021. godine

Izrađeno: 2021-11-09 10:26:13
Podaci od: 2021-11-09

D004
Stranica: 1 od 3



REPUBLIKA HRVATSKA
TRGOVAČKI SUD U ZAGREBU

Elektronički zapis
Datum: 09.11.2021

IZVADAK IZ SUDSKOG REGISTRA

SUBJEKT UPISA

TEMELJNI KAPITAL:

- 1 21.500,00 kuna

PRAVNI ODNOSI:

Osnivački akt:

- 1 Akt o osnivanju društva od 08.04.1993.god. usklađen sa ZTD-om 15.12.1995.god. i sastavljen u novom obliku kao Izjava.
- 2 Izjava od 15.12.1995. izmijenjena odlukom osnivača od 19.11.2001. u čl. 8. - odredba o sjedištu društva i čl. 19. i 20. - završne odredbe. Pročišćeni tekst Izjave od 19.11.2001. godine dostavljen sudu i uložen u zbirku isprava.
- 3 Odlukom skupštine društva od 14. srpnja 2016. godine promijenjena je Izjava o osnivanju društva od 19. studenog 2001. godine, posebno u odredbama o poslovnoj adresi društva a tekst Izjave o osnivanju u cijelosti se zamjenjuje novim tekstom. Tekst Izjave o osnivanju od 14. srpnja 2016. godine dostavljen je sudu i uložen u zbirku isprava.

Promjene temeljnog kapitala:

- 1 Odlukom osnivača od 15.12.1995.god. povećan je temeljni kapital društva za 21.470,00 Kn, tako da je time temeljni kapital uvećan na 21.500,00 Kn.

OSTALI PODACI:

- 1 Subjekt je bio upisan kod Trgovačkog suda u Zagrebu na reg.ulošku broj 1-38046.

FINANCIJSKA IZVJEŠĆA:

	Predano	God.	Za razdoblje	Vrsta izvještaja
eu	08.05.21	2020	01.01.20 - 31.12.20	GFI-POD izvještaj

Upise u glavnu knjigu proveli su:

RBU Tt	Datum	Naziv suda
0001 Tt-95/36145-2	29.06.1998	Trgovački sud u Zagrebu
0002 Tt-01/6764-4	29.01.2002	Trgovački sud u Zagrebu
0003 Tt-16/25022-2	25.07.2016	Trgovački sud u Zagrebu
0004 Tt-20/50028-2	18.12.2020	Trgovački sud u Zagrebu
0005 Tt-21/37119-2	19.08.2021	Trgovački sud u Zagrebu
eu /	24.03.2009	elektronički upis
eu /	31.03.2010	elektronički upis
eu /	29.03.2011	elektronički upis
eu /	28.02.2012	elektronički upis
eu /	20.03.2013	elektronički upis
eu /	19.03.2014	elektronički upis
eu /	17.03.2015	elektronički upis

Izrađeno: 2021-11-09 10:26:13
Podaci od: 2021-11-09

D004
Stranica: 2 od 3



REPUBLIKA HRVATSKA
TRGOVAČKI SUD U ZAGREBU

Elektronički zapis
Datum: 09.11.2021

IZVADAK IZ SUDSKOG REGISTRA

SUBJEKT UPISA

Upise u glavnu knjigu proveli su:

RBU Tt	Datum	Naziv suda
eu /	18.03.2016	elektronički upis
eu /	05.04.2017	elektronički upis
eu /	11.04.2018	elektronički upis
eu /	14.03.2019	elektronički upis
eu /	06.03.2020	elektronički upis
eu /	08.05.2021	elektronički upis

Sudska pristojba po Tar. br. 29. st. 3. Uredbe o tarifi sudskih pristojbi (NN br. 53/19 i 92/2021), za izvadak iz sudskog registra u iznosu od 5.00 Kn naplaćena je elektroničkim putem.



Ova isprava je u digitalnom obliku elektronički potpisana certifikatom:
CN=sudreg, L=ZAGREB,
O=MINISTARSTVO PRAVOSUDA I UPRAVE HR72910430276, C=HR

Broj zapisa: 00H11-wOdl4-B4eWj-2yZOy-Yj9un
Kontrolni broj: SRCAM-1v3Pl-O4aBH-YN38w

Skeniranjem ovog QR koda možete provjeriti točnost podataka.

Isto možete učiniti i na web stranici

http://sudreg.pravosudje.hr/registar/kontrola_izvornika/ unosom gore navedenog broja zapisa i kontrolnog broja dokumenta.

U oba slučaja sustav će prikazati izvornik ovog dokumenta. Ukoliko je ovaj dokument identičan prikazanom izvorniku u digitalnom obliku, Ministarstvo pravosuđa i uprave potvrđuje točnost isprave i stanje podataka u trenutku izrade izvotka.

Provjera točnosti podataka može se izvršiti u roku tri mjeseca od izdavanja isprave.

Temeljem čl. 52. Zakona o gradnji (NN 153/13; 20/17, 39/19, 125/19) investitor izdaje:

1.5. IMENOVANJE GLAVNOG PROJEKTANTA

kojim se imenuje:

JAGODA RENUŠA, dipl. ing. arh.
br. uvjerenja 02-11/1440 - 78.
br. upisa u Imenik Hrvatske komore arhitekata i inženjera 176.

za glavnog projektanta projekta

za projekt: Glavni projekt

za građevinu: Rekonstrukcija, uređenje i opremanje sportskog parka
na dijelu kč.75/2 ko Zelina

na lokaciji: Sveti Ivan Zelina, kč.75/2, ko Zelina

za investitora: Grad Sveti Ivan Zelina, Trg Ante Starčevića 12
Sveti Ivan Zelina, OIB: 49654336134

broj T.D. 02/2022

ZOP: 02/22-ST

datum: ožujak 2022.

i ona je odgovorna za cjelovitost i usklađenost glavnih projekata navedene projektne dokumentacije.

Investitor:

Grad Sveti Ivan Zelina:
Gradonačelnik

Hrvoje Koščec

Zelina, ožujak 2022.

1.6. RJEŠENJE GLAVNOG PROJEKTANTA



REPUBLIKA HRVATSKA
HRVATSKA KOMORA ARHITEKATA
I INŽENJERA U GRADITELJSTVU

Klasa: UP/I-350-07/91-01/464
Urbroj: 314-01-99-1
Zagreb, 19. srpnja 1999.

Na temelju članaka 24. i 50. Zakona o Hrvatskoj komori arhitekata i inženjera u graditeljstvu (Narodne novine, broj 47/98), Odbor za upise razreda arhitekata, rješavajući po zahtjevu Jagode Renuša, dipl.ing.arh. iz Zagreba, Ružičnjak 16, za upis u Imenik ovlaštenih arhitekata, donio je sljedeće

RJEŠENJE

1. U Imenik ovlaštenih arhitekata upisuje se JAGODA RENUŠA, (JMBG 2108951335048), dipl.ing.arh. iz Zagreba, u stručni smjer ovlaštenih arhitekata, pod rednim brojem 176, s danom upisa 30. listopada 1998.godine.
2. Upisom u Imenik ovlaštenih arhitekata, Jagoda Renuša, dipl.ing.arh. iz Zagreba, stječe pravo na uporabu strukovnog naziva "*ovlašteni arhitekt*", i pravo na obavljanje poslova temeljem članka 25. Zakona o Hrvatskoj komori arhitekata i inženjera u graditeljstvu, a u svezi sa člankom 4. stavkom 1. Statuta Hrvatske komore arhitekata i inženjera u graditeljstvu, te ostala prava i dužnosti sukladno posebnim propisima.
3. Ovlaštenom arhitektu izdaje se "*arhitektonska iskaznica*" i stječe pravo na uporabu "*pečata*".

Obrazloženje

Jagoda Renuša, dipl.ing.arh. iz Zagreba, podnijela je Zahtjev za upis u Imenik ovlaštenih arhitekata.

Odbor za upise razreda arhitekata proveo je postupak u povodu dostavljenog Zahtjeva, te je temeljem članka 24. stavka 2. Zakona o Hrvatskoj komori arhitekata i inženjera u graditeljstvu (Narodne novine, broj 40/99), a u svezi sa člankom 5. stavkom 4. i člankom 18. Statuta Hrvatske komore arhitekata i inženjera u graditeljstvu (Narodne novine, broj 40/99), riješeno kao u izreci.

Upisom u Imenik ovlaštenih arhitekata imenovana stječe pravo na izradu i uporabu pečata, sukladno članku 35. Statuta Hrvatske komore arhitekata i inženjera u graditeljstvu i na izdavanje "arhitektonske iskaznice".

Na temelju članka 141. stavka 1. točke 1. Zakona o općem upravnom postupku (Narodne novine, broj 53/91), predmet je riješen po skraćenom postupku.

Pouka o pravnom lijeku

Protiv ovog Rješenja žalba nije dopuštena, ali se može pokrenuti upravni spor podnošenjem tužbe Upravnom sudu Republike Hrvatske, u roku 30 dana od dana primitka ovog Rješenja.

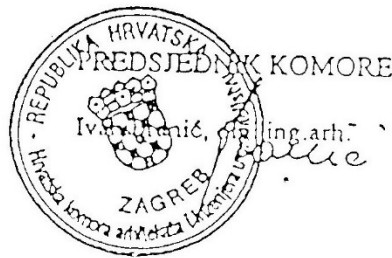

Dostaviti:

1. Jagodi Renuša,
Zagreb, Ružičnjak 16
uz povrat potvrde o izvršenoj dostavi
2. U Zbirku isprava Komore
3. Pismohrana Komore

Temeljem čl.52. Zakona o gradnji (NN. br. 153/13, 20/17; 39/19, 125/19) daje se ova

1.7. IZJAVA GLAVNOG PROJEKTANTA O USKLAĐENOSTI GLAVNOG PROJEKTA

Glavni projektant: Jagoda Renuša, dipl.ing.arh.
ovlaštena arhitektica
"RENOVA"d.o.o,Zagreb, Ružičnjak

Oznaka rješenja: br. uvjerenja 02-11/1440 - 78.
br. upisa u Imenik Hrvatske komore arhitekata i inženjera 176.

za projekt: Glavni projekt

za građevinu: Rekonstrukcija, uređenje i opremanje sportskog parka
na dijelu kč. 75/2 ko Zelina

na lokaciji: Sveti Ivan Zelina
kč.75/2 ko Zelina

za investitora: Grad Sveti Ivan Zelina, Trg Ante Starčevića 12
Sveti Ivan Zelina, OIB: 49654336134

broj T.D. 02/2022

ZOP: 02/22-ST

vrsta projekta: **ARHITEKTONSKI PROJEKT**
Glavni projektant: Jagoda Renuša, d. i. a. ovl. arh. A 176
Suradnik: Irena Vojta Crvenka, d. i. a.

GEODETSKI PROJEKT
Geodet: Domagoj Jarec, geod. tehn.

PROJEKT ELEKTROINSTALACIJA JAKE STRUJE
Projektant: Vladimir Varga, ing. el. E 2017
Suradnik: Aleksandar Mačešić, struč.spec.ing.el.
Renato Fabekovec, struč.spec.ing.el.
Jurica Huljak, struč. spec. ing. el.

Ovi projekti usklađeni su međusobno i usklađeni su sa odredbama posebnih zakona i drugim propisima u pogledu mjera zaštite i tehničkih rješenja, u skladu sa posebnim uvjetima, te s propisima o tehničkim normativima i važećim standardima kako slijedi:

PRIMJENJENI PROPISI:**ZAKONI:**

1. Zakon o gradnji (NN153/13, 20/17, 39/19; 125/19)
2. Zakon o prostornom uređenju (NN 153/13, 65/17, 114/18, 39/19, 98/19)
3. Zakon o građevnim proizvodima (NN 76/13 i 30/14, 139/17, 39/19; 118/20)
4. Zakon o normizaciji (NN 80/13)
5. Zakon o poslovima i djelatnostima prostornog uređenja i gradnje (NN 78/15, 118/18, 110/19)
6. Zakon o komunalnom gospodarstvu (NN 68/18, 110/18, 32/20)
7. Zakon o općoj sigurnosti proizvoda (NN 158/2003, 30/2009, 139/2010, 14/2014, 32/19)
8. Zakon o sportu (NN 71/06, 150/08, 124/10, 124/11, 86/12, 94/13, 85/15, 19 /16, 98/19, 47/20, 77/20)

PRAVILNICI:

9. Pravilnik o jednostavnim i drugim građevinama i radovima (NN 112/2017)
10. Pravilnik o obveznom sadržaju i opremanju projekata građevina (NN 118/19)
11. Pravilnik o tehničkim normativima za projektiranje i izvođenje završnih radova u građevinarstvu (Sl.I. SFRJ 21/90)
12. Pravilnik o održavanju građevina (NN 122/14)

NORME:

HR EN1176 -1 :2008

Oprema za igrališta - igrališna površina 1 dio: (EN 1176-1: 2008)

HR EN1176 - 10: 2008

Oprema i podloge za igrališta - 10 dio: Dodatni sigurnosni zahtjevi i metode ispitivanja za potpuno zatvorenu opremu za igru (EN 1176-10 :2008)

HR EN 1176 - 1:2008

Oprema i podloge za igrališta - 1.dio: Opći sigurnosni zahtjevi i metode ispitivanja (EN 1176 – 1:2008)

HRN EN 1176-7: 2008

Oprema i podloge za igrališta - 7dio: Upute za postavljanje, pregled i održavanje i uporabu (EN 1176 – 7:2008)

Projektant:

Prokurist:

Jagoda Renuša, dipl. ing. arh.,
ovlaštena arhitektica

Jagoda Renuša, dipl. ing. arh

Zagreb, ožujak 2022.

Temeljem čl.108 Zakona o gradnji (N.N. 153/13, 20/17, 39/19, 125/19) poduzeće "Renova", Zagreb, Ružičnjak 16, izdaje dokument:

1.8. IZJAVA O USKLAĐENOSTI S PROSTORNIM PLANOM

kojom se potvrđuje da je arhitektonski projekt:

za projekt : Glavni projekt

za građevinu: Rekonstrukcija, uređenje i opremanje sportskog parka
na dijelu kč. 75/2

na lokaciji: Sveti Ivan Zelina
kč. 75/2 ko Zelina

za investitora: Grad Sveti Ivan Zelina, Trg Ante Starčevića 12
Sveti Ivan Zelina, OIB: 49654336134

broj T.D. 02/2022

ZOP: 02/22-ST

datum: ožujak 2022.

vrsta projekta: **ARHITEKTONSKI PROJEKT**

Izrađen u skladu sa:

Prostornim planom uređenja Grada Sveti Ivan Zelina te izmjenama i dopunama odluke o donošenju (Zelinska novine 08/04, 11/06, 9/11, 5/13, 13/15, 15/15, pročišćeni tekst 4/17 i 6/17 - pročišćeni tekst)

Prostornim planom Zagrebačke županije (Glasnik zagrebačke županije br.3/02, 6/02 - ispravak 8/05, 8/07, 4/10, 10/11, 14/12 - pročišćeni tekst, 27/25 i 31/15 – pročišćeni tekst.

Projektant:

Prokurist:

Jagoda Renuša, dipl. ing. arh.,
ovlaštena arhitektica

Jagoda Renuša, dipl. ing. arh

Zagreb, ožujak 2022.

Temeljem čl. 4 st. 2 i čl. 6. podtočke c) i d) točke 2 i točke 3 Pravilnika o jednostavnim i drugim građevinama i radovima (N.N. 112/2017, 34/2018, 36/2019, 98/20 i 31/2020), ovlaštenu projektanta u poduzeće "Renova", Ružičnjak 16, izdaje

1.9. IZJAVU DA NIJE POTREBNO ISHODITI GRAĐEVINSKU DOZVOLU

kojom se potvrđuje da je arhitektonski projekt:

za projekt : Glavni projekt

za građevinu: Rekonstrukcija, uređenje i opremanje sportskog parka
na dijelu kč. 75/2

na lokaciji: Sveti Ivan Zelina
kč. 75/2 ko Zelina

za investitora: Grad Sveti Ivan Zelina, Trg Ante Starčevića 12
Sveti Ivan Zelina, OIB: 49654336134

broj T.D. 02/2022

ZOP: 02/22-ST

datum: ožujak 2022.

vrsta projekta: **ARHITEKTONSKI PROJEKT**

Izrađen u skladu sa:

Prostornim planom uređenja te potvrđuje da za predmetno ulaganje u rekonstrukciju postojeće građevine sukladno Zakonu o gradnji i Pravilniku o jednostavnim i drugim građevinama i radovima, **nije potrebno ishoditi građevinsku dozvolu**

Projektant:

Prokurist:

Jagoda Renuša, dipl. ing. arh.,
ovlaštena arhitektica

Jagoda Renuša, dipl. ing. arh

Zagreb, ožujak 2022.

Temeljem čl. 6. za izvođenje radova iz članaka 2, 3, 3a; čl 4 točke 1 i podtočke c) i d) točke 2 i točke 3 Pravilnika o jednostavnim i drugim građevinama i radovima (N.N. 112/2017, 34/2018, 36/2019, 98/20 i 31/2020), ovlaštenu projektanta u poduzeće "Renova", Ružičnjak 16, izdaje dokument

1.10. IZJAVA DA NIJE POTREBNO ISHODITI UPORABNU DOZVOLU

kojom se potvrđuje da se za arhitektonski projekt:

za projekt : Glavni projekt

za građevinu: Rekonstrukcija, uređenje i opremanje sportskog parka
na dijelu kč. 75/2

na lokaciji: Sveti Ivan Zelina
kč. 75/2 ko Zelina

za investitora: Grad Sveti Ivan Zelina, Trg Ante Starčevića 12
Sveti Ivan Zelina, OIB: 49654336134

broj T.D. 02/2022

ZOP: 02/22-ST

datum: ožujak 2022.

vrsta projekta: **ARHITEKTONSKI PROJEKT**

ne izdaje Uporabna dozvola!

Projektant:

Prokurist:

Jagoda Renuša, dipl. ing. arh.,
ovlaštena arhitektica

Jagoda Renuša, dipl. ing. arh

Zagreb, ožujak 2022.

A.2. TEHNIČKI DIO

2.1. TEKSTUALNI DIO GLAVNOG PROJEKTA

2.2. ZAJEDNIČKI TEHNIČKI OPIS

Sportski park se nalazi u sklopu parka koji se nalazi u ulici Vladimira Nazora, Sv. Ivan Zelina, na dijelu kč.br.75/2, ko Zelina. Područje parka nekada je služilo kao auto-kamp.

Predloženim glavnim projektom predviđeno je uređenje partera i postava sprava za vanjsko vježbalište vel. zahvata cca 700 m².

Svrha projekta usmjerena je na podizanje kvalitete života lokalnog stanovništva i specifičnih društvenih skupina kroz stvaranje dodane vrijednosti u lokalnoj zajednici. Uređenje vanjskog vježbališta utjecat će na obogaćenje lokalnog sadržaja i omogućiti aktivno provođenje slobodnog vremena specifičnih društvenih skupina. Jedinica lokalne samouprave kao turistički prepoznata destinacija dobiva dodatan sadržaj za sve posjetitelje.

Cilj projekta je poticanje lokalne zajednice na aktivniji i zdraviji način života, uspostava infrastrukture i usluga za slobodno vrijeme lokalnog stanovništva, poticanje lokalnog razvoja i kvalitete života u ruralnim područjima te uspostava turističke infrastrukture. Rezultat projekta je stvaranje dodatnog sadržaja izgradnjom vježbališta na otvorenom za cjelokupno stanovništvo.

Budući da postojeće stanje vanjske površine parka ne odgovara funkcionalno i građevinski novoj namjeni, ukazala se potreba za rekonstrukcijom, opremanjem novim sadržajima i primjenom novih materijala za obradu površina za vanjsko vježbanje.

Pristup do sportskog parka moguć je preko javne prometnice – ulice Vladimira Nazora i putem internih asfaltiranih staza šir cca 4,0 m. do pojedinih dijelova parka. Zona obuhvata nalazi se na južnom dijelu parka.

Prije početka radova na uređenju vanjskih prostora ukloniti će se dio postojećeg travnjaka radi postave podloge za vježbanje i urediti dio devastiranih stabala bjelogorice (6 kom).

Zadržati će se postojeći rasvjetni stup lociran rubno, uz travnatu površinu. Postojeća rasvjeta dopuniti će se novom rasvjetom smještenom u centru vježbališta, kako bi svi tereni za vježbanje bili jednoliko i dostatno osvijetljeni.

OBRADA POVRŠINA ZA VJEŽBANJE

Dio površine parka predviđen je za postavu sprava za vanjsko vježbanje.

Preko betonskih / kulir ploča pristupa se sa postojećih pješačkih staza do centralne površine Ø 800 cm, pokrivene premazom na bazi akrila u dva sloja, u boji po izboru. Preko centralne površine, opremljene klupom i centralnom rasvjetom, pristupa se do 8 radijalno postavljenih platoa - vježbališta (osi A - E), opremljenih spravama za vanjski fitness. Uz rub centralnog platoa nalaze se kante za otpatke.

Površine - platoi za vježbanje postavljene su radijalno u odnosu na centralnu površinu u pravilnom rasteru od 36°. Površine - platoi za vježbanje su AB ploče kružnog oblika, na rubno postavljenim AB zadebljanjima protiv smrzavanja.

Površine platoa treba izvesti u blagom nagibu, prema nacrtu, od centra prema periferiji, radi odvodnje oborinske vode i finalno obraditi - obložiti višeslojnim viskoelastičnim sustavom na bazi akrilnih smola, u boji po izboru. Akrilni pod je namijenjen za vanjske prostore te je izrazito otporan na habanje. Akrilni premaz se nanosi ručno, valjkom, u boji po izboru.

Ispod svake sprave postavljaju se betonski temelji, prema uputi dobavljača sprava.

Sa vanjske stane nalazi se trava koja se polaže do ruba vježbališta.

Pristup do svake sprave je betonskim / kulir pločama, utisnutim u teren, da se što manje dira postojeći okoliš.

Dio postojeće okolne travnate površine vel.686 m² će se, nakon pripreme i ravnjanja podloge, dopuniti sadnjom trave za sportske terene, kako bi površina za vježbanje bila trajno upotrebljiva, bez blata, naslaga i nečistoće. Prirodnu travu treba kultivirati, prihraniti i primjereno održavati.

Na centralnom dijelu sportskog parka smješten je rasvjetni stup sa 5 krakova. Oko njega se postavlja kružna klupa od izrađena od plastificirane žice, da duže odolijeva atmosferilijama.

Odvodnju oborinske vode treba spojiti na postojeće izvedene rigole, sa spojem na postojeću oborinsku kanalizaciju.

Osim uređenja podnih površina za vježbanje predlaže se platoe opremiti elementima za vanjsko vježbanje:

Sprave moraju odgovarati standardu EN16630.

Na većem platou Ø 600 cm, postavljaju se 3 Kardio sprave:

1. DVOSTRUKI LEŽEĆI BICIKL – kardio vježba za noge
2. ELIPTIČNA SPRAVA - kardiovaskularni trening koordinacije nogu i ruku
3. STEP MACHINE - kardiovaskularni trening donjeg dijela tijela

Na manjim platoima, Ø420 cm, postavljene su sprave za trening snage:

4. SPRAVA ZA POTISAK PRSA + LATERALNA SPRAVA) - prsa, ramena i tricepsi + leđa, ramena i bicepsi
5. SPRAVA ZA VESLANJE) - leđa i ruke
6. SPRAVA ZA POTISAK RAMENA)M - ramena, visoka prsa i tricepsi
7. SPRAVA ZA RUKU) - trening snage za ruke
8. KLUPA ZA TRBUŠNJAKE + HIPEREKSTENZIJA) - izotonični trbušni i lumbalni trening, istezanje
9. SLOBODAN ČUČANJ) - izotonični trening nogu i stražnjice
10. DVOSTRUKI POTISAK NOGAMA) - kvadricepsi, tetive koljena i gluteusi

Uz svaku spravu nalazi se pripadajuća informacijska ploča sa opisom vježbe koja se izvodi.

Za svaku spravu treba betonirati temelj, prema uputi dobavljača sprava.

Odvodnja oborinskih voda vršiti će se preko postojećih rigola izvedenih u granitnim kockama i spojenih na postojeća okna za odvodnju oborinskih voda.

KONSTRUKCIJA I MATERIJALI:

Platou ispod sprava biti će izrađeni od ab ploča, konstruktivno armiranih mrežom. Ab ploča postavlja se na sloj nabijenog šljunka deb 23 cm, izvodi u blagom padu, prema rubu platoa. Po obodu AB ploče platoa izvode se AB zadebljanja protiv smrzavanja.

Gornja površina platoa finalno se obrađuje akrilnim premazom u dva sloja, u boji po izbori.

Sprave za vježbanje izrađene su od:

- čeličnih cijevi kvadratnog presjeka 120x120 cm deb.3mm, galvaniziranih i lakiranih,
- kuglični ležajevi kružnog presjeka 60 mm, deb. 8 mm
- cijevi kvadratnog presjeka 45x45 mm, deb. 3 mm, galvanizirana lakirana.
- dvobojni polietilen deb.15 mm
- papuča od galvaniziranog lakiranog lima deb.10 mm

Sprave se sidre:

- isporučenim sidrima ili navojnim i kemijskim šipkama

Svaka sprava uključuje informacijsku ploču sa opisom vježbe koja se izvodi. Garantirana je trajnost – izloženost cijelu godinu na vanjskoj površini, pod utjecajem atmosferilija.

ZBRINJAVANJE GRAĐEVINSKOG OTPADA

Pri izvođenju građevinskih radova pojavljuje se građevinski otpad, u manjim količinama, koji nije opasan i ne ugrožava okoliš.

Otpad nastao pri izvođenju radova ne sadrži tvari koje podliježu fizikalnoj, kemijskoj ili biološkoj kontroli. Sav otpadni materijal mora se deponirati na legalnoj deponiji građevinskog materijala.

PROJEKTIRANI VIJEK UPORABE I UVJETI ZA ODRŽAVANJE

Izvođač je dužan, prije ugradnje sprave, predočiti nadzornom inženjeru certifikat o izvršenom ispitivanju, te po njegovom odobrenju pristupiti ugradnji. Na svakoj spravi mora biti utisnuta pločica sa deklaracijom proizvođača koja osigurava sljedivost sprave kao predgotovljenog proizvoda. Za ugrađenu spravu proizvođač mora dati jamstveni rok i to:

- 10 godina za dijelove od aluminijske i nehrđajućeg čelika
- 10 godina za dijelove od HDPE materijala
- 5 godina za dijelove od fiberglass materijala
- 5 godina za dijelove od polietilena

Uvjeti za odražavanje sprava za vanjsko vježbanje .

Postupci održavanja moraju biti takvi da osiguraju svojstva nosive čelične konstrukcije sprava u skladu sa usvojenim postavkama u projektu.

Izvođač je dužan pri primopredaji radova priložiti specifikaciju svih originalnih dijelova sprava

Održavanje svojstava nosive konstrukcije sprava u periodu korištenja sprava obavlja se utvrđivanjem stanja pregledom konstrukcije.

Radi evidencije svih aktivnosti kod pregleda i održavanja investitor mora voditi servisnu knjigu.

Za obavljanje pregleda potrebno je držati se stručne upute za korištenje i održavanje konstrukcije, koju daje proizvođač sprava.

Za ovu vrstu konstrukcije predviđeni su slijedeći pregledi:

Osnovni pregled - najmanje jednom godišnje, kada se utvrđuje stanje elemenata konstrukcije, sa evidencijom u servisnu knjigu

Glavni pregled se obavlja svakih 5 godina. Stručni pregled obavlja stručnjak za čeličnu konstrukciju.

Po potrebi izvode se kontrolna ispitivanja stanja nevidljivih dijelova.

Nakon navedenog pregleda izrađuje se izvještaj sa zaključkom o potrebi radova na popravku ili sanaciji.

Nakon završenih radova na sanaciji i provedenog završnog pregleda, sprave se mogu dalje upotrebljavati.

Izvanredni pregled. -

Ukoliko se dogode izvanredna djelovanja na konstrukciju (jak olujni vjetar, potres ili neka havarija, potrebno je provesti pregled konstrukcije i utvrditi eventualna oštećenja . Temeljem nalaza provode se hitne mjere osiguranja konstrukcije i pristupa se sanaciji ili uklanjanju.

ELEKTROTEHNIČKE INSTALACIJE

Općenito o instalaciji javne rasvjete

Ovim glavnim projektom obrađena je nova javna rasvjeta sportskog parka u Sv. Ivanu Zelini.

Nova javna rasvjeta je projektirana prema zoni zahvata, posebnim uvjetima za javnu rasvjetu, te je usklađena s drugim komunalnim instalacijama.

Predviđena je montaža standardnog, tipiziranog stupa, svjetiljki, izvora svjetlosti kao i ostalog pripadajućeg pribora.

Dokumentacija je izrađena na osnovu:

- - Cestovna rasvjeta – 1. dio: Smjernice za odabir razreda rasvjete (HRI CEN/TR13201-1:2014)
- - Cestovna rasvjeta – 2. dio: Uvjeti izvođenja (EN HRN 13201-2:2003)
- - Cestovna rasvjeta – 3. dio: Proračun djelovanja (EN HRN 13201-3:2003)
- - Cestovna rasvjeta – 4. dio: Metode mjerenja svjetlosnog učinka (EN HRN 13201-4:2003)

Elektroenergetska suglasnost za javnu rasvjetu

Projektom je predviđena montaža jednog novog stupa sa 5 novih svjetiljka u sportskom parku.

Ukupnu vršnu snagu javne rasvjete nakon uređenja parka računamo prema sljedećim podacima:

- - montaža 1 kom rasvjetnog stupa sa 5 kom svjetiljaka snage 90 W

Ukupna vršna snaga javne rasvjete nakon uređenja Glavnog gradskog perivoja u Hrvatskoj Kostajnici će se povećati – 450 W. Postojeća zakupljena snaga javne rasvjete zadovoljava potrebe javne rasvjete nakon uređenja sportskog parka.

Svjetlotehničko rješenje

Sistem rasvjete

Koncepcija novoprojektirane rasvjete je utvrđena na osnovu posebnih uvjeta i norme za projektiranje cestovne rasvjete EN HRN 13201-2.

Vrijednosti rasvjete u području zahvata dobivene proračunom:

$E_{sr} = 52 \text{ lx}$

Na osnovu svega prije navedenog odabrani su slijedeći elementi nove mreže javne rasvjete:

1. Parkovna svjetiljka tip kao: SPECTRO LED ST23 snage 90W kom 5

Svjetiljke se montiraju neposredno na vrh stupa. U svjetiljke su ugrađene predspojne sprave za odgovarajuće izvore svjetlosti.

Izvor svjetlosti

Kao izvor svjetlosti odabrane su slijedeće svjetiljke:

1. Parkovna svjetiljka tip kao: SPECTRO LED ST23 snage 90W kom 5

Stupovi

Za predmetnu mrežu javne rasvjete, a prema svjetlotehničkim proračunima i tipizaciji elemenata, odabran je okrugli čelični stožasti vruće pocinčani stup visine 8m, za montažu 5 svjetiljaka SPECTRO ST23.

Stup je standardni proizvod navedene tvornice, a izrađen je iz čelika.

Završetak stupa je prilagođen za montažu svjetiljke tip kao: SPECTRO LED ST23. Stupovi se standardno montiraju na temelje preko temeljne stope i temeljnih vijaka koji se ugrađuju tijekom izrade temelja (ugradnja prema šablona za pojedini tip stupa).

Temeljenje (sidrenje) stupova

Za montažu stupova predviđen je gravitacioni, betonski temelj s ugrađenim sidrenim vijcima i privodnim plastičnim cijevima promjera 50 mm za provod pojnog kabela po sistemu ulaz - izlaz.

Temelji se izvode na licu mjesta prema uputama iz projekta (nacrti u projektu). Prije njihove izvedbe potrebno je izvršiti iskolčenje rasporeda stupnih mjesta, te na točno tim mjestima izraditi odgovarajući temelj. Korekcije rasporeda su moguće uz suglasnost projektanta.

Temelji stupova projektirani su za tlo čija je nosivost veća ili jednaka $10 \text{ N/cm}^2 = 100 \text{ kN/m}^2$. Marka betona za izradu temelja je MB-20 s najmanje 300 kg cementa na 1 m³ betona. Iskop temeljne jame i izradu temelja treba izvesti prema nacrtu temelja, a moraju biti pregledani od strane nadzornog inženjera.

Iskop i osiguranje temeljne jame mora se provoditi u skladu s važećim "Pravilnikom o zaštiti na radu u građevinarstvu", odnosno "Zakonu o zaštiti na radu".

Betoniranje se obavlja nakon postavljanja temeljnih vijaka i odvija se neprekidno do završetka temelja. Temeljne vijke potrebno je postaviti u vertikalni položaj pomoću šablone koju isporučuje proizvođač stupova. Sastav betona (cement, voda, kameni agregat i dodaci) mora odgovarati odredbama "Pravilnika o tehničkim normativima za beton i armirani beton".

Upravljanje javnom rasvjetom

Upravljanje javnom rasvjetom (paljenje i gašenje) bit će sinkrono s paljenjem i gašenjem javne rasvjete grada Sv. Ivana Zeline.

Mjerenje potroška električne energije

Mjerenje potroška električne energije predmetne javne rasvjete obavljat će se pomoću mjerne garniture na razvodu javne rasvjete u postojećem ormaru javne rasvjete.

Sastavila :

Jagoda Renuša,d.i.a., ovl. arh

2.3. PROGRAM KONTROLE I OSIGURANJA KVALITETE

Svi radovi moraju se izvesti prema projektnoj dokumentaciji, važećim zakonima i propisima, te hrvatskim i EU normama koje reguliraju radove za primjenu materijala i izradu opreme koji se upotrebljavaju za uređenje i opremanje sportskih igrališta.

U svrhu kontrole i osiguranja kvalitete ugrađenih materijala i izvedenih radova, izvođač je dužan izvršiti ispitivanje materijala prije početka radova, te izvršiti potrebna ispitivanja i mjerenja koja se vrše tokom i nakon izvođenja radova.

Sva potrebna ispitivanja moraju osigurati da proizvodi zadovolje odredbe Zakona o gradnji (NN 153/13, te ostale propise, koje reguliraju radove za sportska igrališta, a važeći su u RH.

Za sve materijale i proizvode koji se ugrađuju, potrebno je nabaviti ateste o izvršenom ispitivanju i uvjerenja o kvaliteti.

Dokaze o kvaliteti moraju biti izdane od ovlaštenih certifikatora. Svi dokazi o kvaliteti i Izjave o sukladnosti proizvoda moraju biti obavezni prilog uz projektnu dokumentaciju na gradilištu.

Pri izvođenju radova, izvoditelj radova dužan je pridržavati s odredbi Zakona o zaštiti na radu, (NN 71/14, 118/14, 154/14, 94/18, 96/18) te Pravilnika o zaštiti na radu u građevinarstvu.

Posteljica i nosivi mehanički stabilizirani sloj od tampona.

Posteljicu je potrebno izvesti prema zadanim visinskim kotama i uzdužnom padu, kako je definirano projektom.

Po potrebi slojeve slabo nosivog tla treba zamijeniti slojem drobljenca.

Betonski zidovi, bet. podloge, temelji

Iskop za temelje sprava i urbane opreme treba vršiti do nosivog tla.

Temeljno tlo treba detaljno očistiti i prije betoniranja pregledati od nadzornog inženjera. Po potrebi izvesti poboljšanje temeljnog tla zamjenskim slojem kamenog drobljenca 0-30 mm.

Beton mora biti tlačne čvrstoće **C20/325**.

Isporučeni beton mora pratiti Isprava o sukladnosti (prema TPBK), koju osigurava proizvođač i otpremnica, koji osigurava slijed betona kao građevnog proizvoda.

Priprema betona može se raditi direktno na gradilištu, putem mobilne mješalice ili dovozom gotovog betona iz betonare.

Podloge

Riječni kulir, šljunak, oblutak 4-8 mm na gradilište mora doći sa certifikatima o porijeklu, da potječe iz registriranog pogona koji posluje sa potrebnim dozvolama.

Sportska podna obloga - višeslojni viskoelastični sustav na bazi akrilnih smola, debljine 2 mm.

Podloga igrališta mora imati uvjerenje o kvaliteti, da je sigurna za igru, izdano od strane nadležne tvrtke ili institucije.

Sprave za vježbanje

Sprave za vježbanje moraju se izrađivati u pogonu za to specijalizirane tvrtke. Svaka sprava mora udovoljavati zahtjevima europske norme EN 16630/2015. Norma se dokazuje certifikatom o izvršenom ispitivanju, da je sprava sigurna za upotrebu, izdanom od strane ovlaštene tvrtke ili institucije.

Izvođač je dužan, prije ugradnje sprave, predložiti nadzornom inženjeru certifikat o izvršenom ispitivanju, te po njegovom odobrenju pristupiti gradnji ili montaži iste.

Na svakoj spravi, mora biti utisnuta pločica sa deklaracijom proizvođača koji osigurava valjanost sprave kao predgotovljenog proizvoda.

Na pločici moraju biti istaknuti podaci o proizvođaču sprave, serijskom broju proizvodnje, datumu proizvodnje, podaci o certifikatu - broj certifikata i tvrtka koja ga je izdala.

Za ugrađenu spravu proizvođač mora dati jamstveni rok i to:

- 10 godina za dijelove od aluminija i nehrđajućeg čelika
- 10 godina za dijelove od HDPE materijala.
- 5 godina za dijelove od polietilena
- 5 godina za kuglične ležajeve

Izvoditelj radova dužan je pri primopredaji radova priložiti specifikaciju svih originalnih dijelova sprava

Ostala urbana oprema

Klupe za sjedenje i koševi za otpatke moraju imati certifikat o kvaliteti.

Kao dokaz o kvaliteti ugrađenog materijala i proizvoda, te izvedenih radova, izvođač je dužan osim gore navedenih, dostaviti i slijedeće dokumente: Certifikate za sve ugrađene materijale i predgotovljene proizvode
Izveštaj o kakvoći ugrađenog betona

Održavanje

Sve elemente igrališta potrebno je u vrijeme korištenja redovito kontrolirati i održavati.

Pregledi se moraju vršiti redovito, prema normi HRN EN 1176.

Redoviti pregledi koji uključuju vizualni pregled treba vršiti svakodnevno. Ovim pregledima utvrđuju se eventualni nedostaci i oštećenja na elementima igrališta, bilo na spravama ili na podlozi ili na urbanoj opremi.

Mjesečni pregledi uključuju pregled elemenata opreme, utvrđivanje njihova oštećenja i sl., provjeru veznih elemenata i ostalog što može utjecati na sigurnosna svojstva opreme igrališta.

Godišnji pregled je detaljan pregled kojim se utvrđuje stanje elemenata na igralištu (sprava, urbane opreme, stanja podloge). On uključuje detaljan pregled i možda rastavljanje pojedinih veznih dijelova, kako bi se utvrdilo stvarno stanje funkcioniranja sprava.

Preglede mora obavljati stručna i za tu svrhu osposobljena osoba. U slučaju oštećenja, potrebno je oštećeni element ili dio označiti i ostaviti van upotrebe, dok se ne izvrši popravak.

Održavanje sprava na igralištu potrebno je provoditi kontinuirano, prema propisanom programu.

Podlogu igrališta potrebno je redovito održavati i po potrebi obnoviti materijalom, prema projektu.

Redovito održavanje će omogućiti provedbu osnovne zadaće, a to je sigurno korištenje sportskog parka u svrhu rekreacije.

Projektant:

Jagoda Renuša, d.i.a., ovl. arh.

2.4. GOSPODARENJE OTPADOM

Posebni tehnički uvjeti gospodarenja otpadom temelje se na sljedećim zakonima i propisima:

- Zakon o održivom gospodarenju otpadom (NN 94/13, 73/17, 14/19, 98/19)
- Pravilnik o gospodarenju otpadom (NN 84/2021 - 1517)
- Pravilnik o načinima i uvjetima odlaganja otpada, kategorijama i uvjetima rada za odlagališta otpada (NN 103/2018, 56 /2019)
- Pravilnik o gospodarenju građevnim otpadom (NN 81/2020)
- Uredba o kategorijama, vrstama i klasifikaciji otpada sa katalogom otpada i listom opasnog otpada (NN 176/04, 111/2006, 0/2008)
- Uredba o uvjetima za postupanje s opasnim otpadom (NN 32/98)

Pri izvođenju građevinskih radova pojavljuje se građevinski otpad, u manjim količinama, koji nije opasan i ne ugrožava okoliš.

Otpad nastao pri izvođenju radova ne sadrži tvari koje podliježu fizikalnoj, kemijskoj ili biološkoj kontroli. Sav otpadni materijal mora se deponirati na legalnoj deponiji građevinskog materijala.

Sastavila :

Jagoda Renuša,d.i.a.,ovl. arh.

2.5. ZAJEDNIČKI ISKAZ PROCJENJENIH TROŠKOVA GRADNJE

Prema pokazateljima troškova građenja Hrvatske komore arhitekata i inženjera u graditeljstvu izrađen je proračun troškova građenja za:

Rekonstrukciju, uređenje i opremanje sportskog parka, na dijelu kč.br.75/2 k.o.

- Građevinski i obrtnički radovi	=	101.000,00 kn
- Komunalna oprema (klupa i kante za otpatke)	=	19.000,00 kn
- Sprave za vježbanje	=	135.000,00 kn
- Elektroinstalacije	=	50.000,00 kn
<hr/>		
- Ukupno:	=	305.000,00 kn

Procjena troškova gradnje za gore navedenu građevinu iznosi:

I = 305.000,00 Kn

Troškovi građenja izrađeni na temelju procjene, izraženi su bez PDV-a

Projektant:

Jagoda Renuša, dipl.ing.arh.
ovlaštena arhitektica

B **NACRTI**



B.1. GEODETSKA SITUACIJA STVARNOG STANJA

SNIMAK DIJELA PARKA NA SRC

Mjerilo 1:500

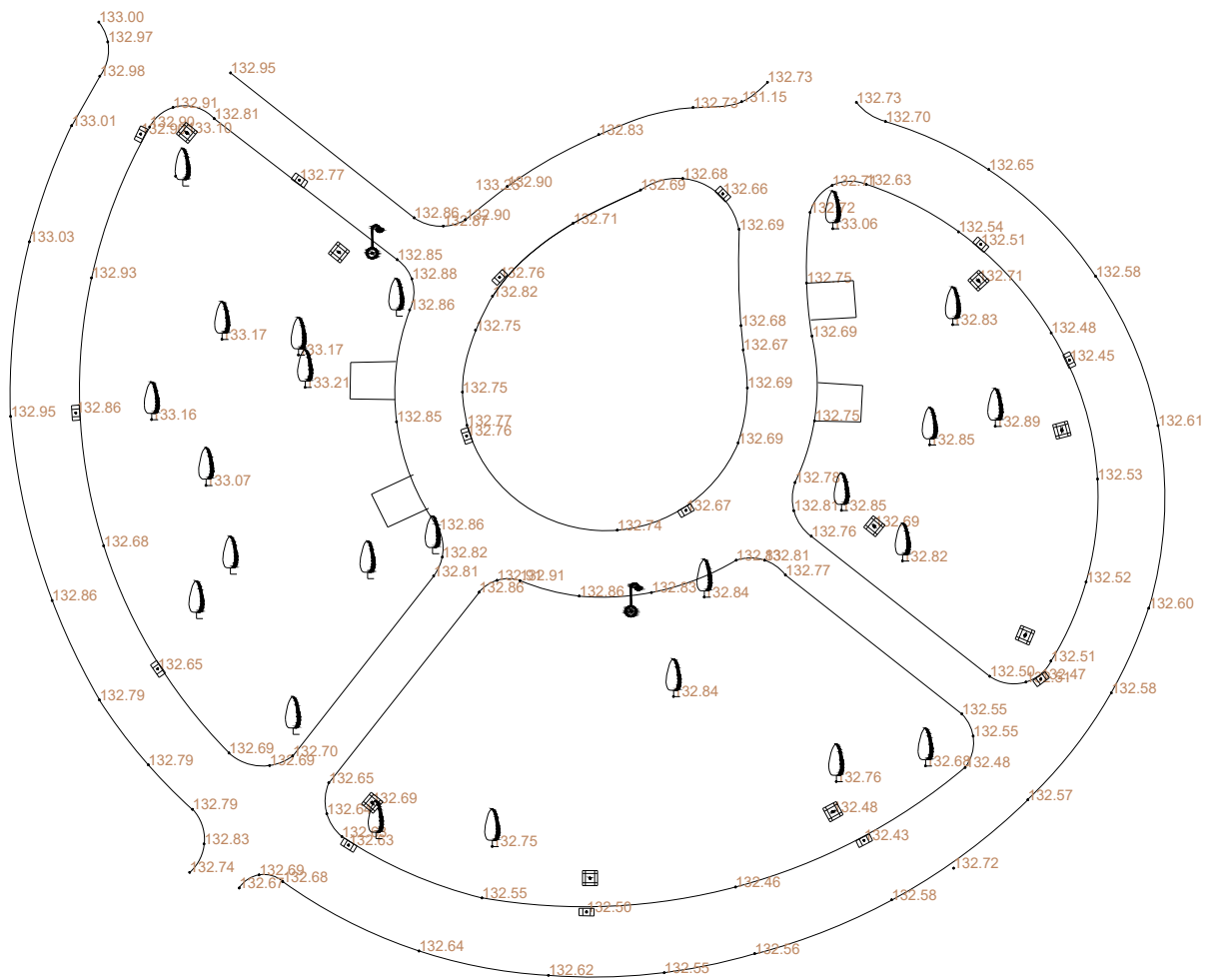
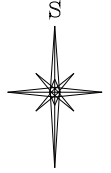

U Sv. Ivanu Zelini, 23.02.2022.god

Izradio : Domagoj Jarec geod.teh.

B.2. NOVO STANJE

2.1. SITUACIJA - POSTOJEĆE STANJE	1: 200
2.2. SITUACIJA – NOVO STANJE	1: 200
2.3. TLOCRTNA DISPOZICIJA PLATO A ZA SPRAVE	1: 200
2.4. TLOCRT SPORTSKOG PARKA – UREĐENJE PARTERA	1: 100
2.5. TLOCRT SPORTSKOG PARKA – RASPORED OPREME	1: 100
2.6. TLOCRT SPORTSKOG PARKA - TEMELJI	1: 100
2.7. PRESJECI 1-1 I 2-2	1: 100
2.8. DETALJI A, B I C	1: 20
2.9. POPIS SPRAVA ZA VJEŽBANJE I OPREMA (12 LISTOVA)	1:50

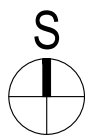
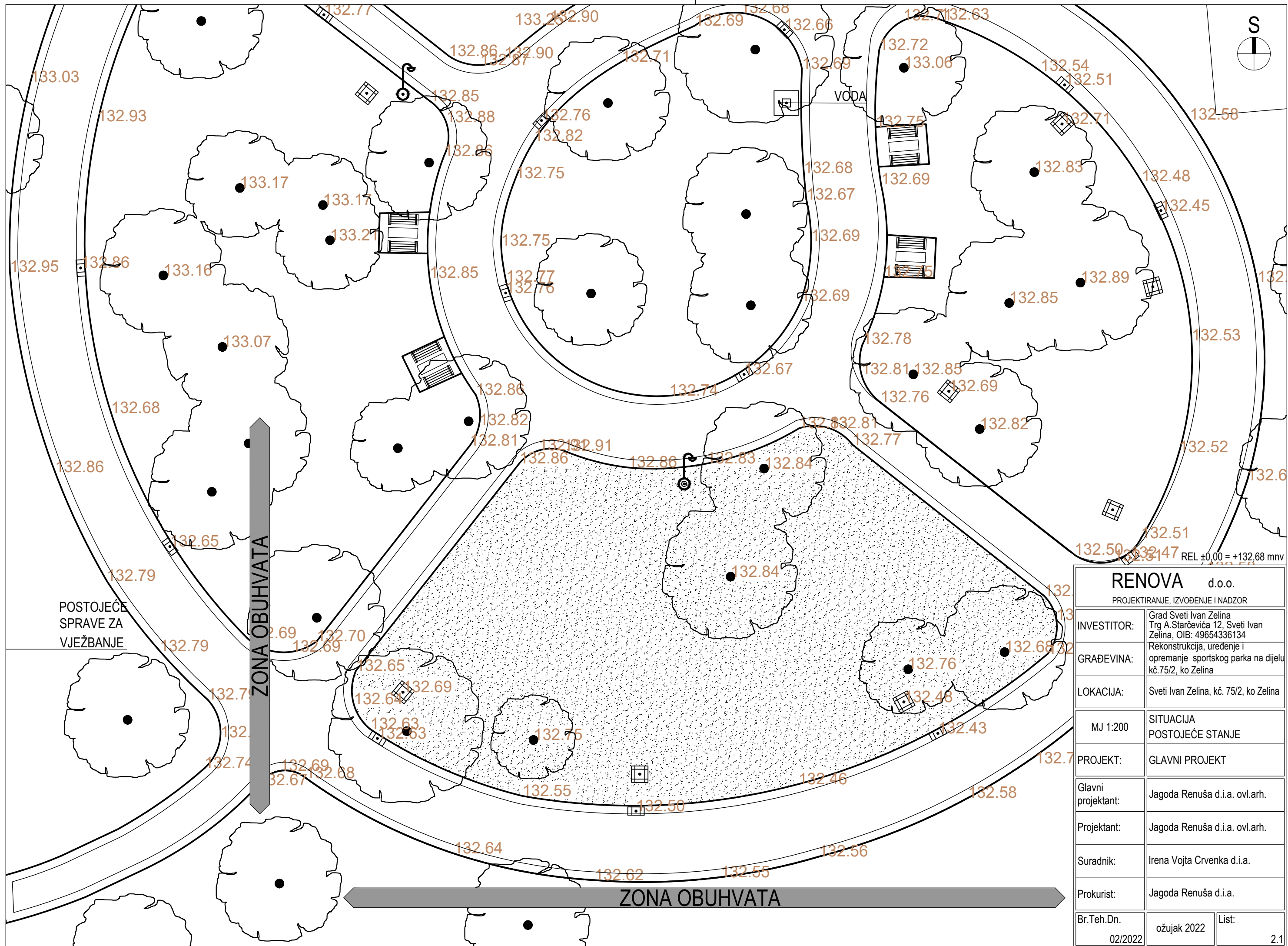

POSTOJEĆE
SPRAVE ZA
VJEŽBANJE

ZONA OBUHVATA

ZONA OBUHVATA

RENOVA d.o.o.	
PROJEKTIRANJE, IZVOĐENJE I NADZOR	
INVESTITOR:	Grad Sveti Ivan Zelina Trg A. Starčevića 12, Sveti Ivan Zelina, OIB: 49654336134
GRAĐEVINA:	Rekonstrukcija, uređenje i opremanje sportskog parka na dijelu kč. 75/2, ko Zelina
LOKACIJA:	Sveti Ivan Zelina, kč. 75/2, ko Zelina
MJ 1:200	SITUACIJA POSTOJEĆE STANJE
PROJEKT:	GLAVNI PROJEKT
Glavni projektant:	Jagoda Renušić d.i.a. ovl.arh.
Projektant:	Jagoda Renušić d.i.a. ovl.arh.
Suradnik:	Irena Vojta Crvenka d.i.a.
Prokurist:	Jagoda Renušić d.i.a.
Br.Teh.Dn.	ožujak 2022
	List: 2.1

REL ±0.00 = +132,68 mnn

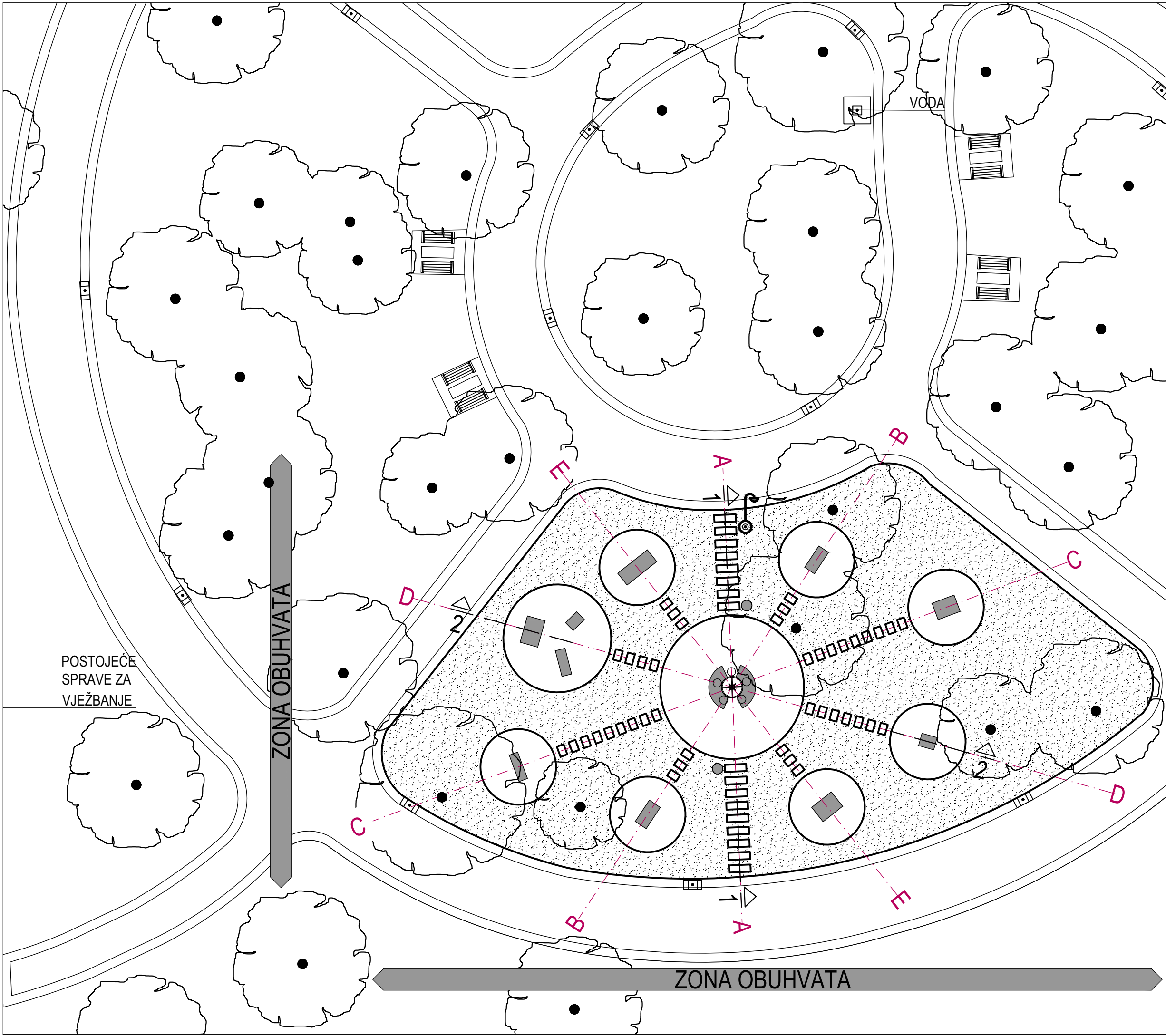
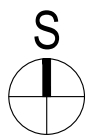

-  POSTOJEĆE DRVEĆE
 -  POSTOJEĆA RASVJETA
 -  PLATO ZA SPRAVE
 -  PRISTUPNE STAZE
 -  SPRAVE ZA VJEŽBANJE
 -  NOVA RASVJETA
 -  KANTA ZA OTPATKE
 -  KLUPA
- REL ±0,00 = +132,68 mnv

POSTOJEĆE
SPRAVE ZA
VJEŽBANJE

ZONA OBUHVATA

ZONA OBUHVATA

RENOVA d.o.o.	
PROJEKTIRANJE, IZVOĐENJE I NADZOR	
INVESTITOR:	Grad Sveti Ivan Zelina Trg A. Starčevića 12, Sveti Ivan Zelina, OIB: 49654336134
GRAĐEVINA:	Rekonstrukcija, uređenje i opremanje sportskog parka na dijelu kč. 75/2, ko Zelina
LOKACIJA:	Sveti Ivan Zelina, kč. 75/2, ko Zelina
MJ 1:200	SITUACIJA NOVO STANJE
PROJEKT:	GLAVNI PROJEKT
Glavni projektant:	Jagoda Renušić d.i.a. ovl.arh.
Projektant:	Jagoda Renušić d.i.a. ovl.arh.
Suradnik:	Irena Vojšta Crvenka d.i.a.
Prokurist:	Jagoda Renušić d.i.a.
Br.Teh.Dn.	ožujak 2022
	List: 2.2

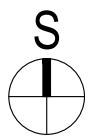

VODA

REL ±0,00 = +132,68 mnv

POSTOJEĆE
SPRAVE ZA
VJEŽBANJE

RENOVA d.o.o. PROJEKTIRANJE, IZVOĐENJE I NADZOR		
INVESTITOR:	Grad Sveti Ivan Zelina Trg A.Starčevića 12, Sveti Ivan Zelina, OIB: 49654336134	
GRAĐEVINA:	Rekonstrukcija, uređenje i opremanje sportskog parka na dijelu kč.75/2, ko Zelina	
LOKACIJA:	Sveti Ivan Zelina, kč. 75/2, ko Zelina	
MJ 1:200	TLOCRTNA DISPOZICIJA PLATOVA ZA SPRAVE	
PROJEKT:	GLAVNI PROJEKT	
Glavni projektant:	Jagoda Renušić d.i.a. ovl.arh.	
Projektant:	Jagoda Renušić d.i.a. ovl.arh.	
Suradnik:	Irena Vojšta Crvenka d.i.a.	
Prokurist:	Jagoda Renušić d.i.a.	
Br.Teh.Dn.	ožujak 2022	List: 2.3
	02/2022	

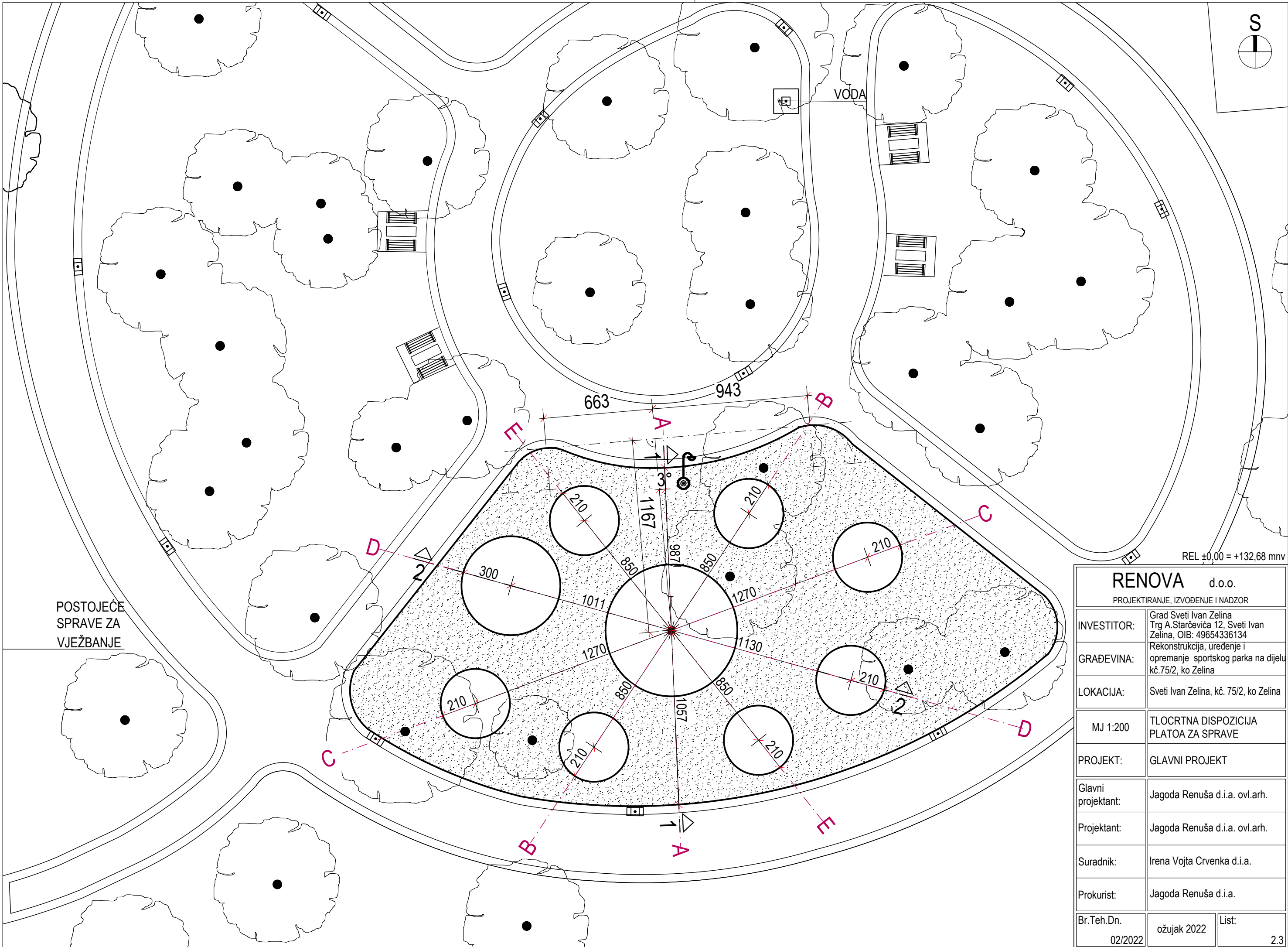

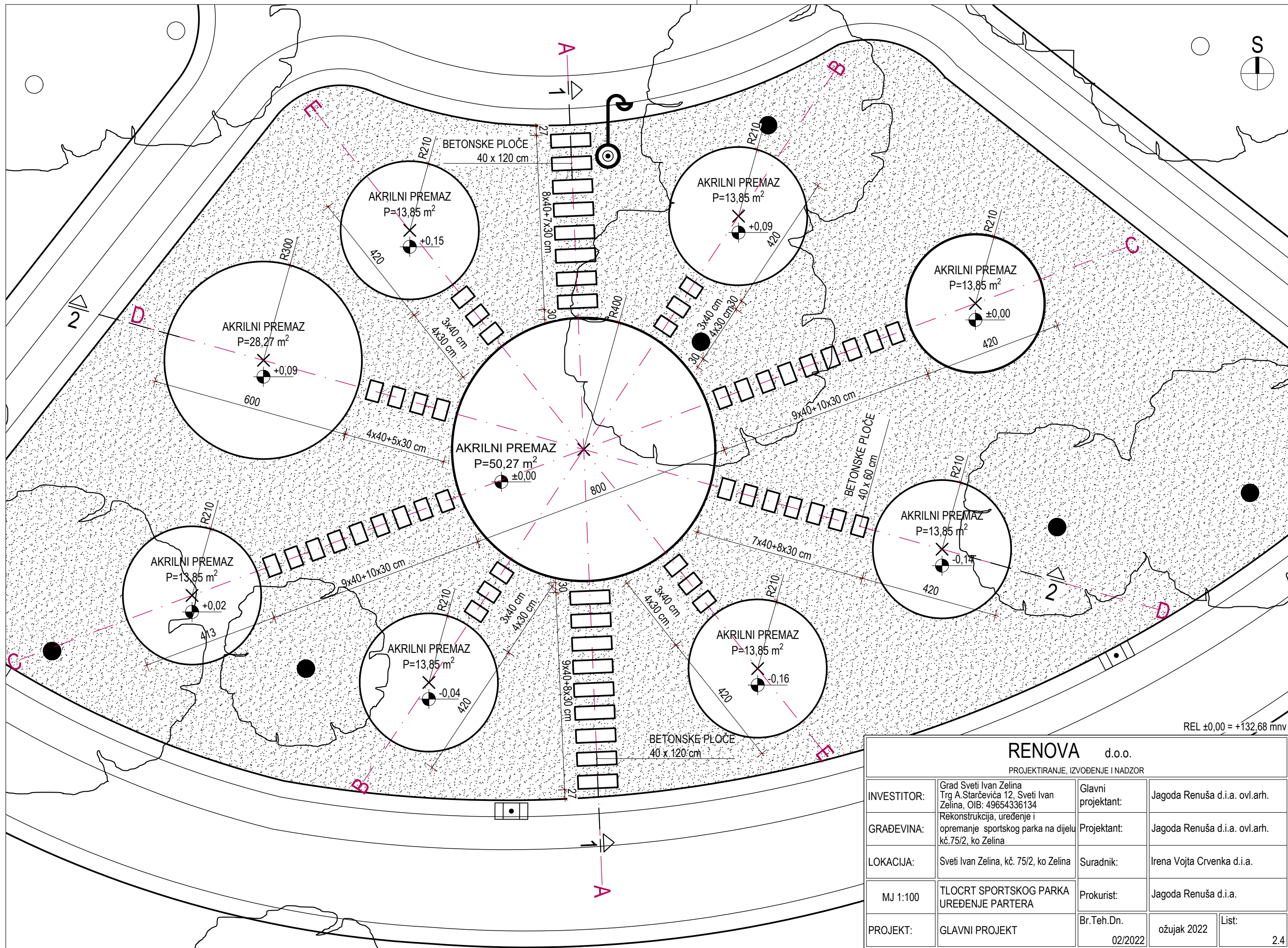
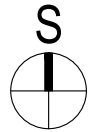

REL ±0,00 = +132,68 mnv

RENOVA d.o.o.

PROJEKTIRANJE, IZVOĐENJE I NADZOR

INVESTITOR:	Grad Sveti Ivan Zelina Trg A.Starčevića 12, Sveti Ivan Zelina, OIB: 49654336134	Glavni projektant:	Jagoda Renuša d.i.a. ovl.arh.
GRAĐEVINA:	Rekonstrukcija, uređenje i opremanje sportskog parka na dijelu kč.75/2, ko Zelina	Projektant:	Jagoda Renuša d.i.a. ovl.arh.
LOKACIJA:	Sveti Ivan Zelina, kč. 75/2, ko Zelina	Suradnik:	Irena Vojšta Crvenka d.i.a.
MJ 1:100	TLOCRT SPORTSKOG PARKA UREĐENJE PARTERA	Prokurist:	Jagoda Renuša d.i.a.
PROJEKT:	GLAVNI PROJEKT	Br.Teh.Dn.	ožujak 2022
		List:	24

02/2022

24

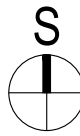

1 DVOSTRUKI LEŽEĆI BIKIKL kardio vježba za noge



4 POTISAK PRSA +LATERALNA SPRAVA trening snage za prsa, ramena i tricepse + leđa, ramena, bicepse



2 ELEPTIČNA SPRAVA kardiovaskularni trening koordinacije ruku i nogu



3 STEPER kardiovaskularni trening donjeg dijela tijela



10 DVOSTRUKI POTISAK NOGAMA trening snage za kvadricepse, tetive koljena i gluteuse



9 SLOBODAN ČUČANJ izotonični trening nogu i stražnjice



8 KLUPA ZA TRBUŠNJAKE +HIPEREKSTENZIJA izotonični trbušni i lumbalni trening, istežanje



5 SPRAVA ZA VESLANJE trening snage za leđa i ruke



6 POTISAK RAMENA trening snage za ramena, visoka prsa i tricepse



7 SPRAVA ZA RUKU trening snage za ruke

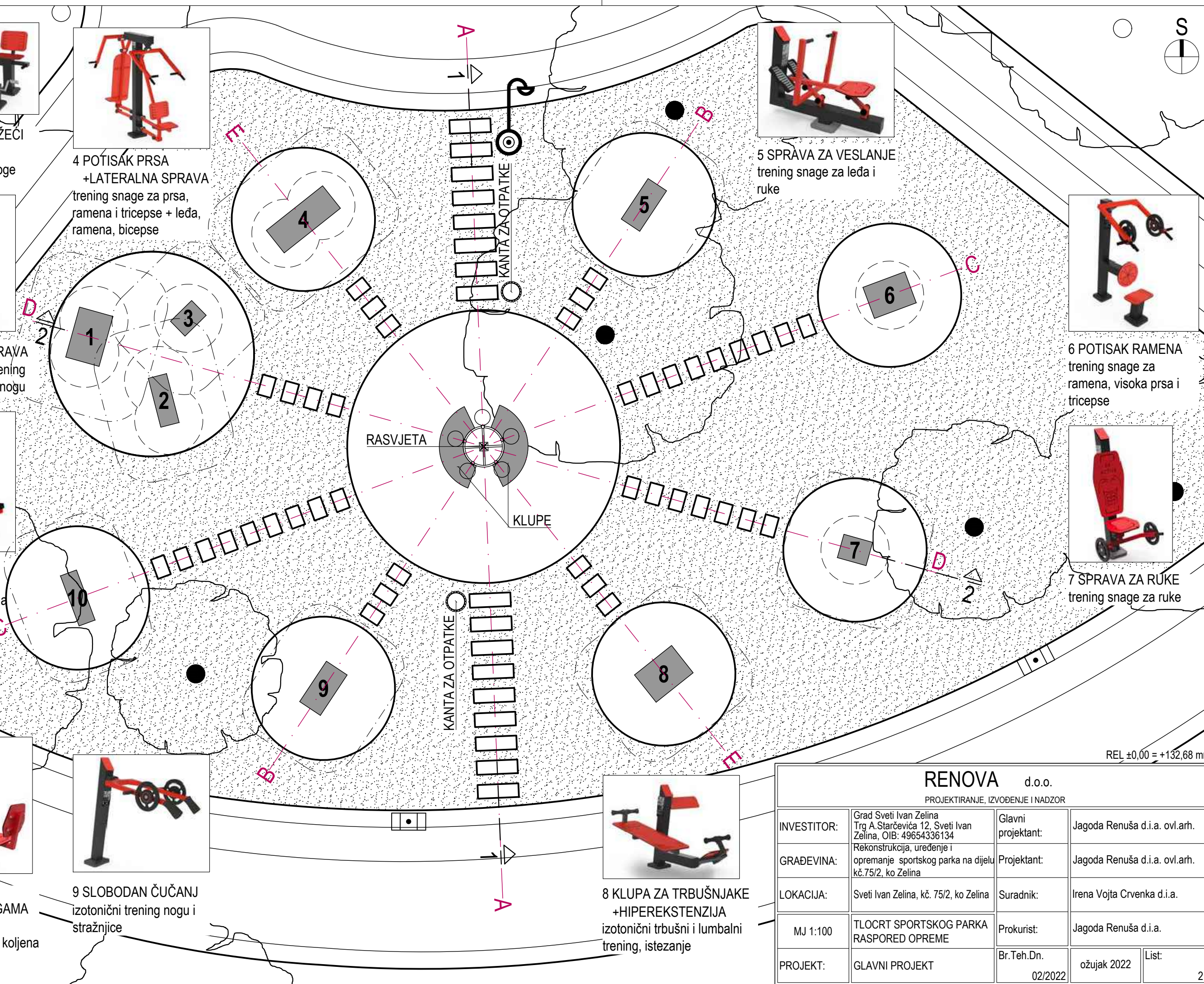

REL ±0,00 = +132,68 mnv

RENOVA d.o.o.
PROJEKTIRANJE, IZVOĐENJE I NADZOR

INVESTITOR:	Grad Sveti Ivan Zelina Trg A.Starčevića 12, Sveti Ivan Zelina, OIB: 49654336134	Glavni projektant:	Jagoda Renušić d.i.a. ovl.arh.
GRAĐEVINA:	Rekonstrukcija, uređenje i opremanje sportskog parka na dijelu kč.75/2, ko Zelina	Projektant:	Jagoda Renušić d.i.a. ovl.arh.
LOKACIJA:	Sveti Ivan Zelina, kč. 75/2, ko Zelina	Suradnik:	Irena Vojšta Crvenka d.i.a.
MJ 1:100	TLOCRT SPORTSKOG PARKA RASPORED OPREME	Prokurist:	Jagoda Renušić d.i.a.
PROJEKT:	GLAVNI PROJEKT	Br.Teh.Dn.	ožujak 2022
			List:

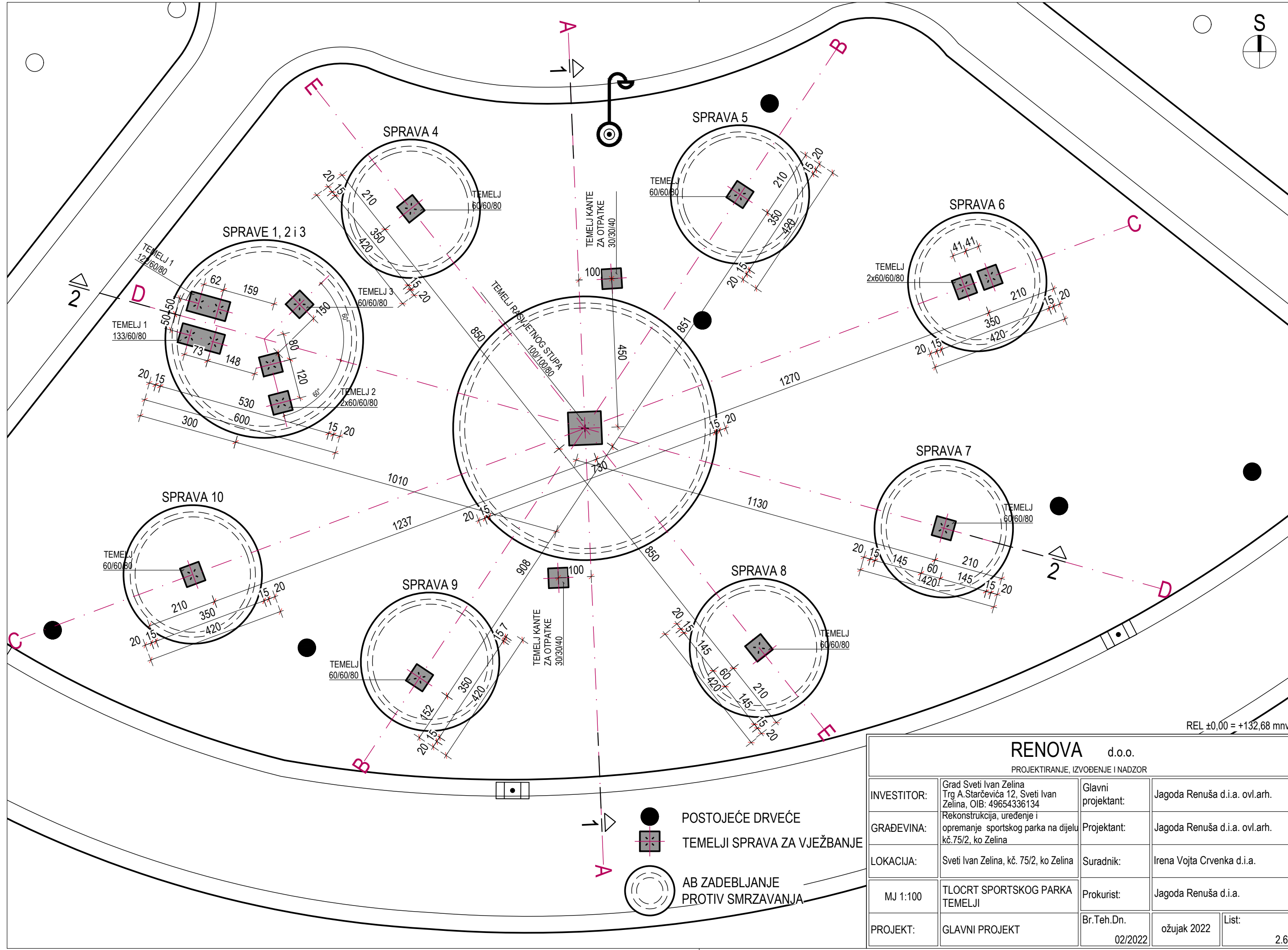
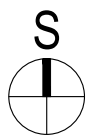

REL ±0,00 = +132,68 mnv

RENOVA d.o.o.
PROJEKTIRANJE, IZVOĐENJE I NADZOR

INVESTITOR:	Grad Sveti Ivan Zelina Trg A.Starčevića 12, Sveti Ivan Zelina, OIB: 49654336134	Glavni projektant:	Jagoda Renuša d.i.a. ovl.arh.
GRAĐEVINA:	Rekonstrukcija, uređenje i opremanje sportskog parka na dijelu kč.75/2, ko Zelina	Projektant:	Jagoda Renuša d.i.a. ovl.arh.
LOKACIJA:	Sveti Ivan Zelina, kč. 75/2, ko Zelina	Suradnik:	Irena Vojta Crvenka d.i.a.
MJ 1:100	TLOCRT SPORTSKOG PARKA TEMELJI	Prokurist:	Jagoda Renuša d.i.a.
PROJEKT:	GLAVNI PROJEKT	Br.Teh.Dn.	ožujak 2022
		List:	2.6

SLOJEVE ISPOD PODNE PLOČE NABITI NA $M_s=60$ MPa
 PODNA PLOČA I TEMELJNE STOPE: BETON C 30 / 37
 ARMATURA B500B, $a=4$ cm
 MASA IZLOŽENOSTI XC2
 AB PLOČU ARMIRATI OBOSTRANO Q 257-B500B
 AB TEMELJ ARMIRATI KONSTRUKTIVNO VILICE Ø8 / 15 U SVA TRI SMJERA
 AB ZADEBLJANJE PROTIV SMRZAVANJA ARMIRATI KONSTRUKTIVNO
 VILICE Ø8 / 15
 ŠIPKE 8 Ø10

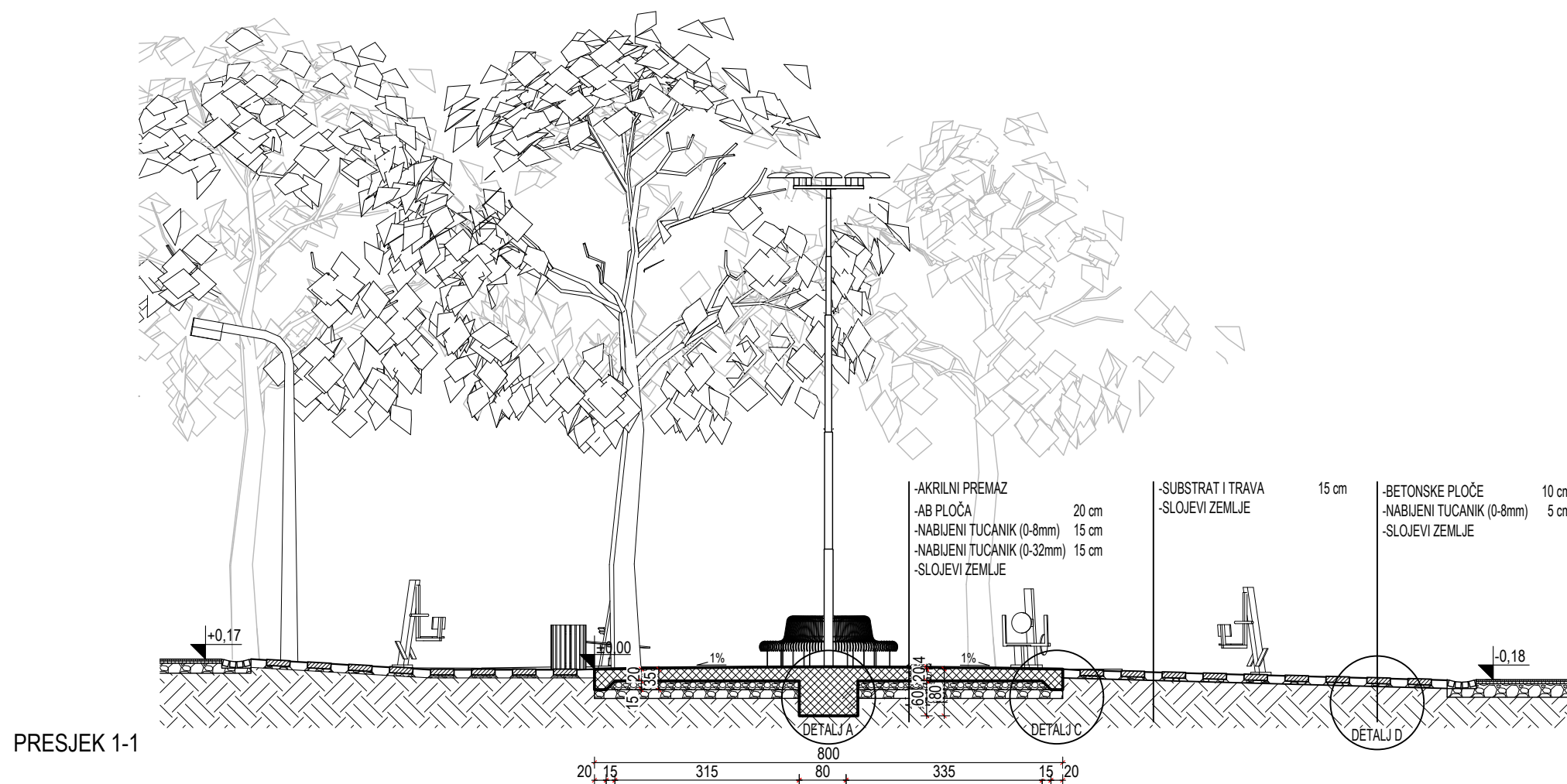
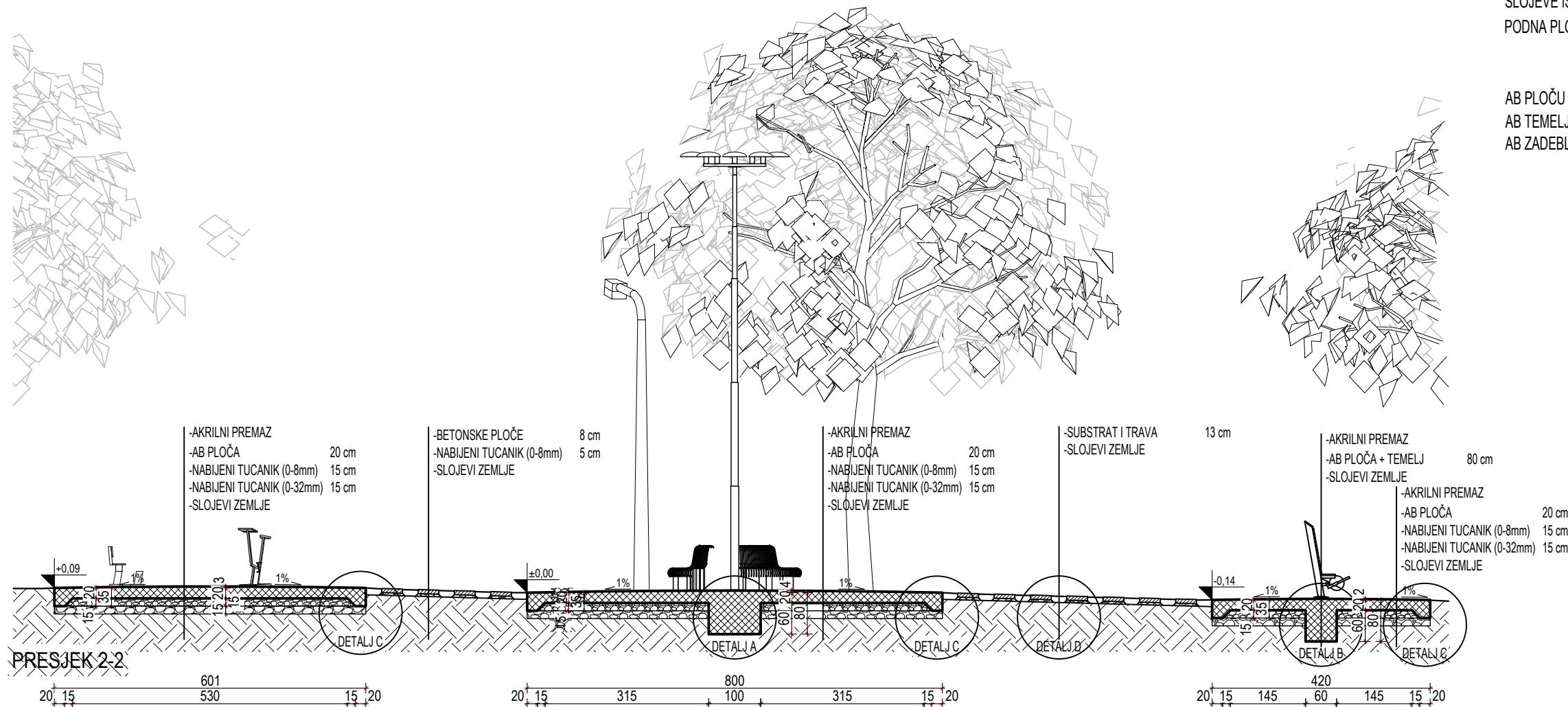

REL ±0.00 = +132,68 mnn

RENOVA d.o.o.

PROJEKTIRANJE, IZVOĐENJE I NADZOR

INVESTITOR:	Grad Sveti Ivan Zelina Trg A. Starčevića 12, Sveti Ivan Zelina, OIB: 49654336134
GRAĐEVINA:	Rekonstrukcija, uređenje i opremanje sportskog parka na dijelu kč. 75/2, ko Zelina
LOKACIJA:	Sveti Ivan Zelina, kč. 75/2, ko Zelina
MJ 1:100	PRESJECI 1-1 i 2-2
PROJEKT:	GLAVNI PROJEKT
Glavni projektant:	Jagoda Renuša d.i.a. ovl.arh.
Projektant:	Jagoda Renuša d.i.a. ovl.arh.
Suradnik:	Irena Vojšta Crvenka d.i.a.
Prokurist:	Jagoda Renuša d.i.a.
Br.Teh.Dn.	ožujak 2022
02/2022	List: 2.7

DETALJ A - AB PODNA PLOČA I TEMELJ SVJETILJKE

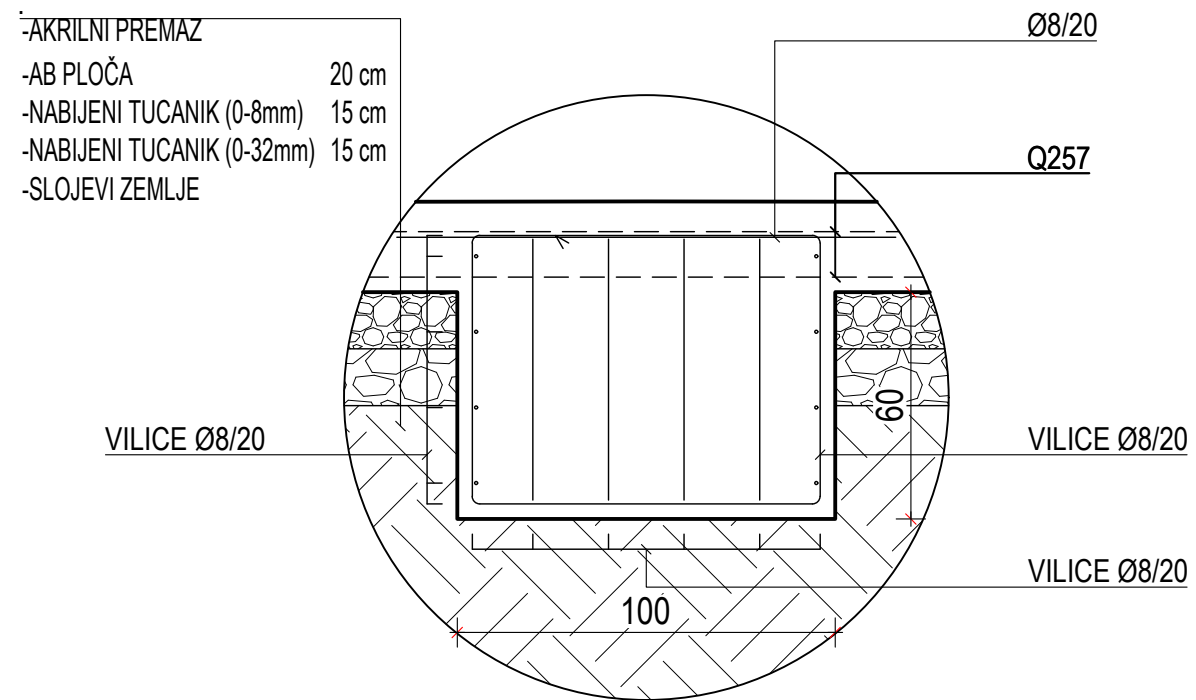

DETALJ B - AB PODNA PLOČA I TEMELJ SPRAVE

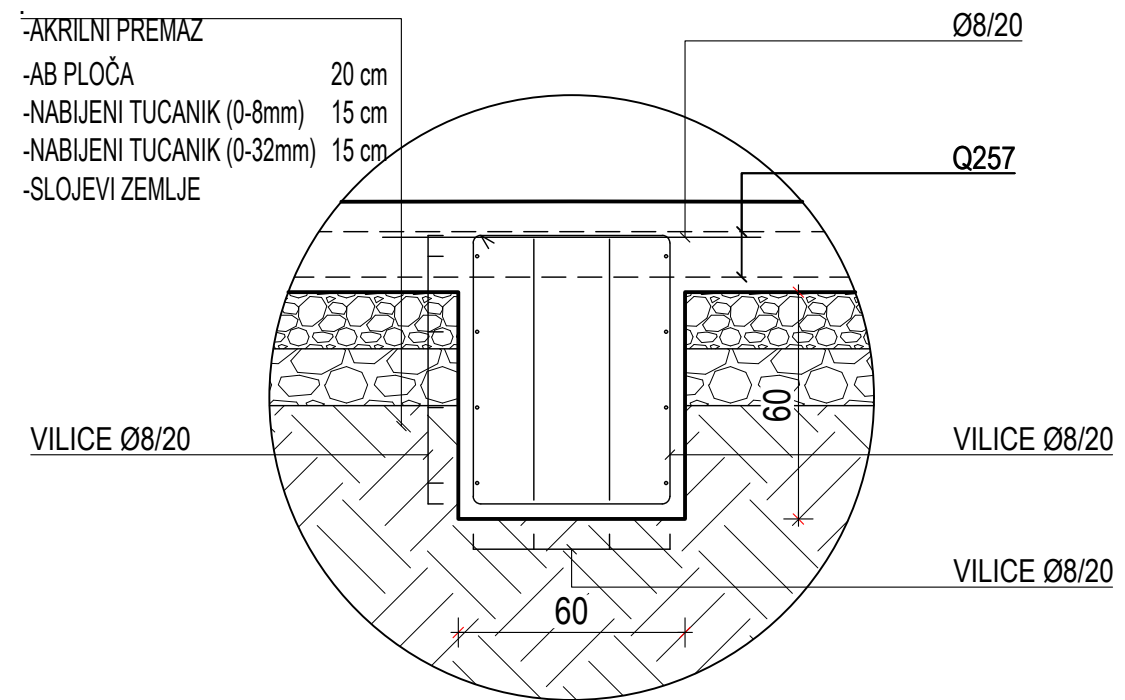

DETALJ C - AB ZADEBLJANJE PROTIV SMRZAVANJA

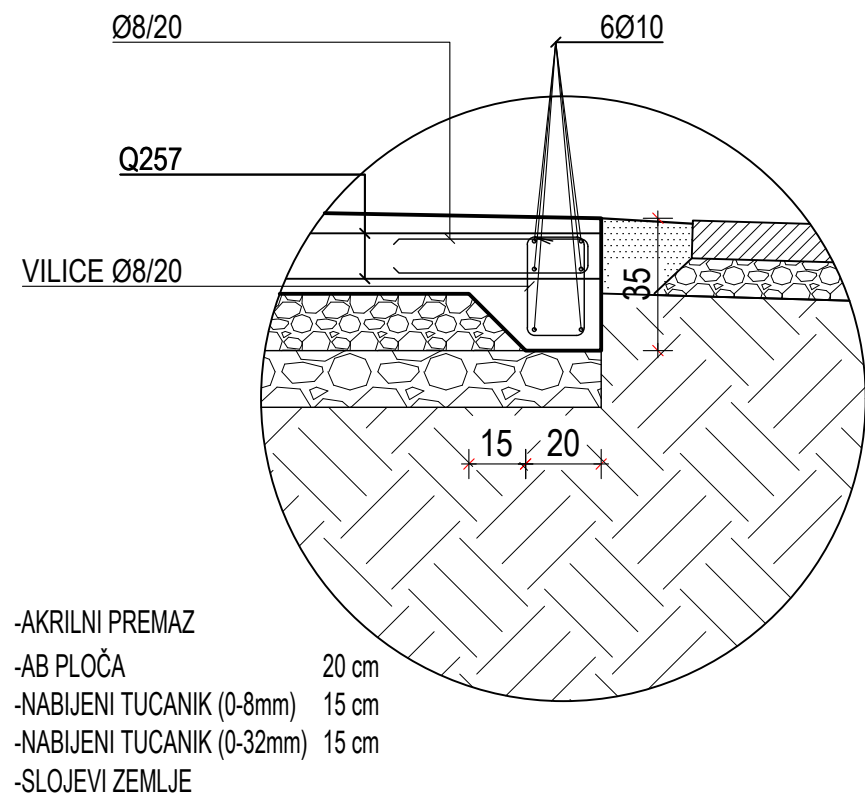

DETALJ D - PRISTUPNA STAZA

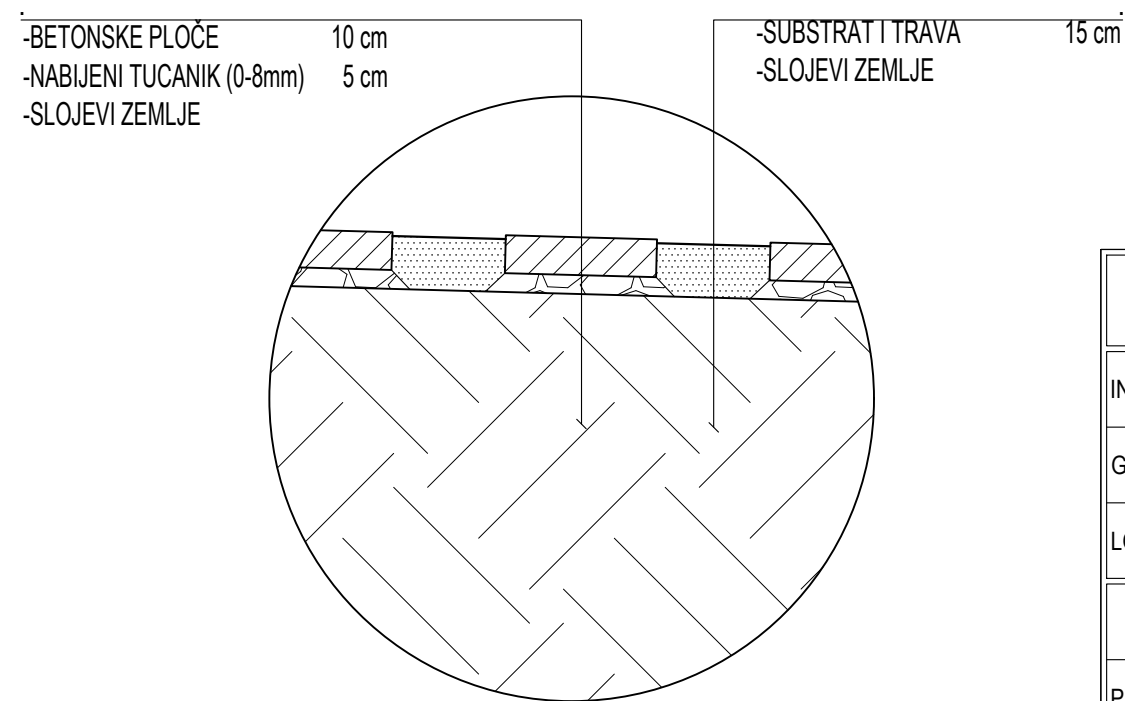

NAPOMENA: SLOJEVE ISPOD PODNE PLOČE NABITI NA $M_s=60$ MPa
 PODNA PLOČA I TEMELJI SPRAVE: BETON C 30/37, ARMATURA B500B, $a=4$ cm, MASA IZLOŽENOSTI XC2
 AB PODNU PLOČU ARMIRATI OBOSTRANO Q 257-B500B
 AB TEMELJ SPRAVE ARMIRATI KONSTRUKTIVNO VILICE Ø8 / 15 U SVA TRI SMJERA
 AB ZADEBLJANJE PROTIV SMRZAVANJA ARMIRATI KONSTRUKTIVNO VILICE Ø8 / 15 ŠIPKE 6 Ø10

REL ±0,00 = +132,68 mnv

RENOVA d.o.o.

PROJEKTIRANJE, IZVOĐENJE I NADZOR

INVESTITOR:	Grad Sveti Ivan Zelina Trg A.Starčevića 12, Sveti Ivan Zelina, OIB: 49654336134
GRAĐEVINA:	Rekonstrukcija, uređenje i opremanje sportskog parka na dijelu kč.75/2, ko Zelina
LOKACIJA:	Sveti Ivan Zelina, kč. 75/2, ko Zelina
MJ 1:20	DETALJI A, B i C
PROJEKT:	GLAVNI PROJEKT
Glavni projektant:	Jagoda Renuša d.i.a. ovl.arh.
Projektant:	Jagoda Renuša d.i.a. ovl.arh.
Suradnik:	Irena Vojta Crvenka d.i.a.
Prokurist:	Jagoda Renuša d.i.a.
Br.Teh.Dn.	ožujak 2022
02/2022	List: 2.8

POPIS SPRAVA ZA VJEŽBANJE:

Kardio sprave:

- 1 DVOSTRUKI LEŽEĆI BICIKL (DOUBLE RECUMBENT BIKE)
- kardio vježba za noge
- 2 ELIPTIČNA SPRAVA
- kardiovaskularni trening koordinacije nogu i ruku
- 3 STEPER (STEP MACHINE)
- kardiovaskularni trening donjeg dijela tijela

Sprave za trening snage:

- 4 POTISAK PRSA + LATERALNA SPRAVA
(CHEST PRESS + LAT MACHINE)
- prsa, ramena i tricepsi + leđa, ramena i bicepsi
- 5 SPRAVA ZA VESLANJE (ROWER MACHINE)
- leđa i ruke
- 6 POTISAK RAMENA (SHOULDER PRESS)
- ramena, visoka prsa i tricepsi
- 7 SPRAVA ZA RUKE (ARMS MACHINE)
- trening snage za ruke
- 8 KLUPA ZA TRBUŠNJAKE + HIPEREKSTENZIJA
(SIT UP BENCH + HYPEREXTENSION)
- izotonični trbušni i lumbalni trening, istezanje
- 9 SLOBODAN ČUČANJ (FREE SQUAT)
- izotonični trening nogu i stražnjice
- 10 DVOSTRUKI POTISAK NOGAMA (DOUBLE LEG PRESS)
- kvadricepsi, tetive koljena i gluteusi

RENOVA d.o.o. PROJEKTIRANJE, IZVOĐENJE I NADZOR			
INVESTITOR:	Grad Sveti Ivan Zelina Trg A.Starčevića 12, Sveti Ivan Zelina, OIB: 49654336134	Glavni projektant:	Jagoda Renušić d.i.a. ovl.arh.
GRAĐEVINA:	Rekonstrukcija, uređenje i opremanje sportskog parka na dijelu kč.75/2, ko Zelina	Projektant:	Jagoda Renušić d.i.a. ovl.arh.
LOKACIJA:	Sveti Ivan Zelina, kč. 75/2, ko Zelina	Suradnik:	Irena Vojta Crvenka d.i.a.
MJ 1:50	POPIS SPRAVA ZA VJEŽBANJE	Prokurist:	Jagoda Renušić d.i.a.
PROJEKT:	GLAVNI PROJEKT	Br.Teh.Dn. 02/2022	ožujak 2022
		List:	2.9

① SPRAVA DVOSTRUKI LEŽEĆI BIKIKL

Materijali i izrada:

- cijev kvadratnog presjeka 120 x 120 mm, debljine 3 mm, galvanizirana i lakirana
- kuglični ležajevi kružnog presjeka 60 mm, debljine 8 mm
- cijev kvadratnog presjeka 45 x 45 mm debljine 3 mm, galvanizirana i lakirana
- dvobojni polietilen debljine 15 mm
- papuča od galvaniziranog i lakiranog lima debljine 10 mm

Sidrenje: isporučenim sidrima ili navojnim i kemijskim šipkama

Napomena: uključuje informacijsku ploču s opisom vježbe koja se izvodi

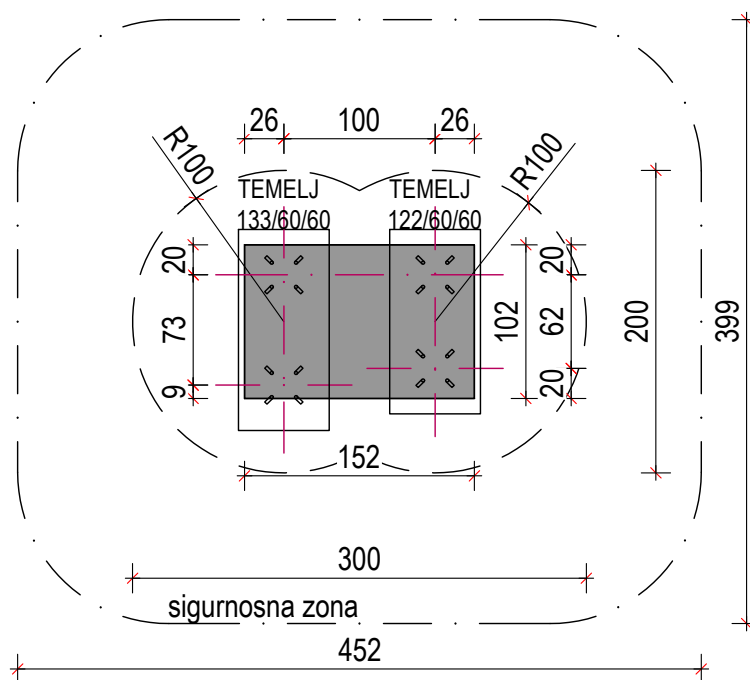
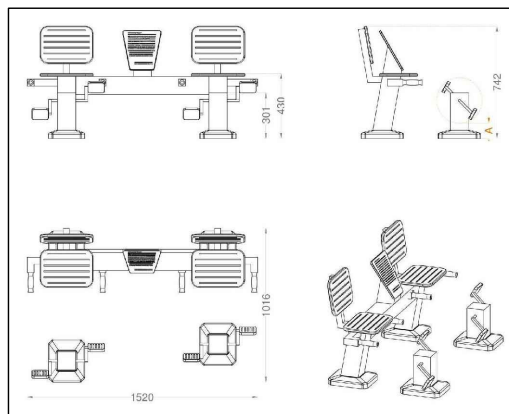

RENOVA d.o.o. PROJEKTIRANJE, IZVOĐENJE I NADZOR			
INVESTITOR:	Grad Sveti Ivan Zelina Trg A. Starčevića 12, Sveti Ivan Zelina, OIB: 49654336134	Glavni projektant:	Jagoda Renušić d.i.a. ovl.arh.
GRAĐEVINA:	Rekonstrukcija, uređenje i opremanje sportskog parka na dijelu kč.75/2, ko Zelina	Projektant:	Jagoda Renušić d.i.a. ovl.arh.
LOKACIJA:	Sveti Ivan Zelina, kč. 75/2, ko Zelina	Suradnik:	Irena Vojta Crvenka d.i.a.
MJ 1:50	OPREMA 1	Prokurist:	Jagoda Renušić d.i.a.
PROJEKT:	GLAVNI PROJEKT	Br.Teh.Dn. 02/2022	ožujak 2022
		List:	2.9-1

② ELIPTIČNA SPRAVA

Materijali i izrada:

- cijev kvadratnog presjeka 120 x 120 mm, debljine 3 mm, galvanizirana i lakirana
- kuglični ležajevi kružnog presjeka 60 mm, debljine 8 mm
- cijev kvadratnog presjeka 45 x 45 mm debljine 3 mm, galvanizirana i lakirana
- dvobojni polietilen debljine 15 mm
- papuča od galvaniziranog i lakiranog lima debljine 10 mm

Sidrenje: isporučenim sidrima ili navojnim i kemijskim šipkama

Napomena: uključuje informacijsku ploču s opisom vježbe koja se izvodi

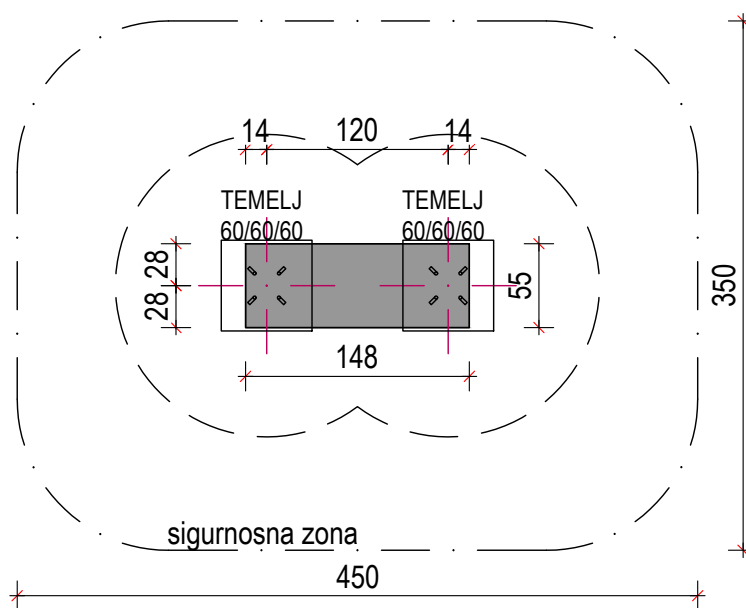
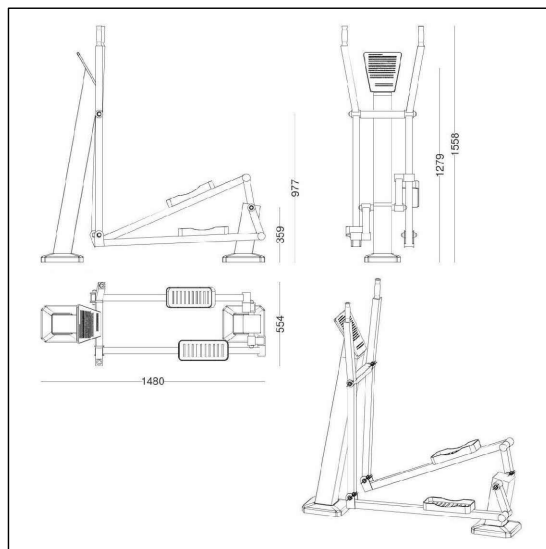

RENOVA d.o.o.			
PROJEKTIRANJE, IZVOĐENJE I NADZOR			
INVESTITOR:	Grad Sveti Ivan Zelina Trg A. Starčevića 12, Sveti Ivan Zelina, OIB: 49654336134	Glavni projektant:	Jagoda Renušić d.i.a. ovl.arh.
GRAĐEVINA:	Rekonstrukcija, uređenje i opremanje sportskog parka na dijelu kč.75/2, ko Zelina	Projektant:	Jagoda Renušić d.i.a. ovl.arh.
LOKACIJA:	Sveti Ivan Zelina, kč. 75/2, ko Zelina	Suradnik:	Irena Vojta Crvenka d.i.a.
MJ 1:50	OPREMA 2	Prokurist:	Jagoda Renušić d.i.a.
PROJEKT:	GLAVNI PROJEKT	Br.Teh.Dn. 02/2022	ožujak 2022
			List: 2.9-2

③ STEPER

Materijali i izrada:

- cijev kvadratnog presjeka 120 x 120 mm, debljine 3 mm, galvanizirana i lakirana
- kuglični ležajevi kružnog presjeka 60 mm, debljine 8 mm
- cijev kvadratnog presjeka 45 x 45 mm debljine 3 mm, galvanizirana i lakirana
- dvobojni polietilen debljine 15 mm
- papuča od galvaniziranog i lakiranog lima debljine 10 mm

Sidrenje: isporučenim sidrima ili navojnim i kemijskim šipkama

Napomena: uključuje informacijsku ploču s opisom vježbe koja se izvodi

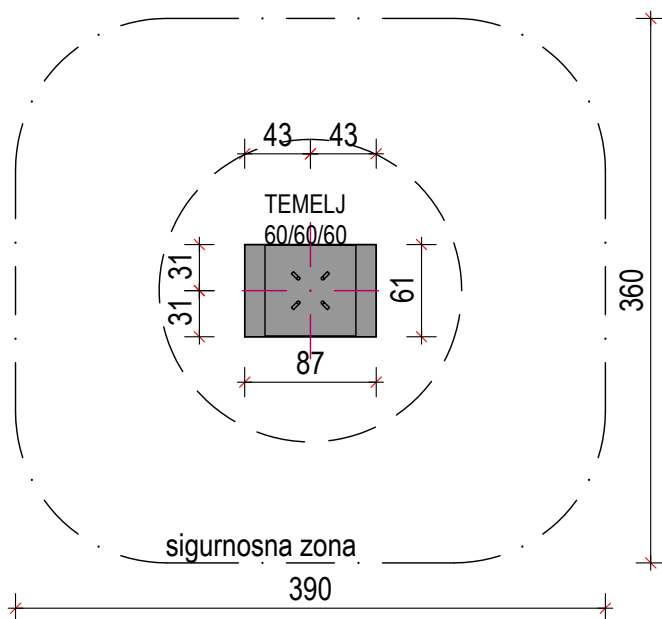
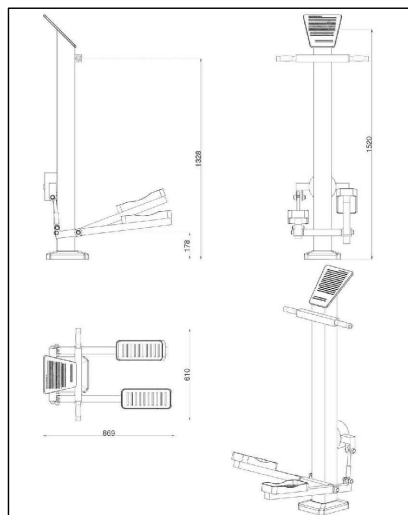

RENOVA d.o.o.			
PROJEKTIRANJE, IZVOĐENJE I NADZOR			
INVESTITOR:	Grad Sveti Ivan Zelina Trg A. Starčevića 12, Sveti Ivan Zelina, OIB: 49654336134	Glavni projektant:	Jagoda Renušić d.i.a. ovl.arh.
GRAĐEVINA:	Rekonstrukcija, uređenje i opremanje sportskog parka na dijelu kč.75/2, ko Zelina	Projektant:	Jagoda Renušić d.i.a. ovl.arh.
LOKACIJA:	Sveti Ivan Zelina, kč. 75/2, ko Zelina	Suradnik:	Irena Vojta Crvenka d.i.a.
MJ 1:50	OPREMA 3	Prokurist:	Jagoda Renušić d.i.a.
PROJEKT:	GLAVNI PROJEKT	Br.Teh.Dn. 02/2022	ožujak 2022
			List: 2.9-3

④ SPRAVA ZA POTISAK PRSA + LATERALNA SPRAVA

Materijali i izrada:

- cijev kvadratnog presjeka 120 x 120 mm, debljine 3 mm, galvanizirana i lakirana
- kuglični ležajevi kružnog presjeka 60 mm, debljine 8 mm
- cijev kvadratnog presjeka 45 x 45 mm debljine 3 mm, galvanizirana i lakirana
- dvobojni polietilen debljine 15 mm
- papuča od galvaniziranog i lakiranog lima debljine 10 mm

Sidrenje: isporučenim sidrima ili navojnim i kemijskim šipkama

Napomena: uključuje informacijsku ploču s opisom vježbe koja se izvodi

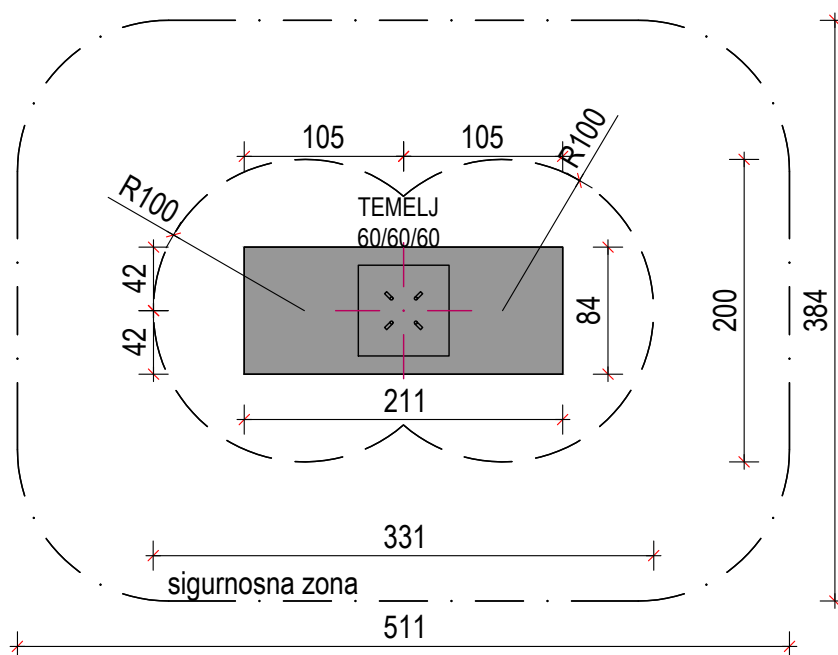
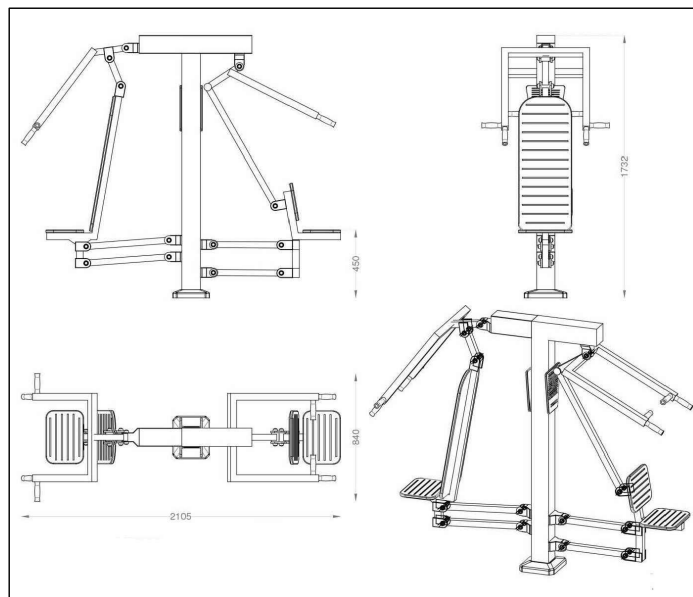

RENOVA d.o.o.			
PROJEKTIRANJE, IZVOĐENJE I NADZOR			
INVESTITOR:	Grad Sveti Ivan Zelina Trg A. Starčevića 12, Sveti Ivan Zelina, OIB: 49654336134	Glavni projektant:	Jagoda Renušić d.i.a. ovl.arh.
GRAĐEVINA:	Rekonstrukcija, uređenje i opremanje sportskog parka na dijelu kč.75/2, ko Zelina	Projektant:	Jagoda Renušić d.i.a. ovl.arh.
LOKACIJA:	Sveti Ivan Zelina, kč. 75/2, ko Zelina	Suradnik:	Irena Vojta Crvenka d.i.a.
MJ 1:50	OPREMA 4	Prokurist:	Jagoda Renušić d.i.a.
PROJEKT:	GLAVNI PROJEKT	Br.Teh.Dn. 02/2022	ožujak 2022
			List: 2.9-4

5) SPRAVA ZA VESLANJE

Materijali i izrada:

- cijev kvadratnog presjeka 120 x 120 mm, debljine 3 mm, galvanizirana i lakirana
- kuglični ležajevi kružnog presjeka 60 mm, debljine 8 mm
- cijev kvadratnog presjeka 45 x 45 mm debljine 3 mm, galvanizirana i lakirana
- dvobojni polietilen debljine 15 mm
- papuča od galvaniziranog i lakiranog lima debljine 10 mm

Sidrenje: isporučenim sidrima ili navojnim i kemijskim šipkama

Napomena: uključuje informacijsku ploču s opisom vježbe koja se izvodi

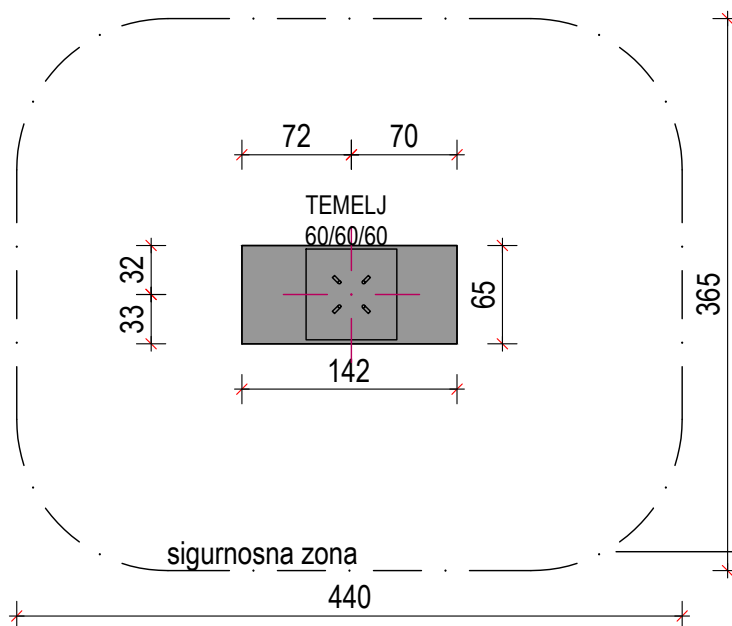
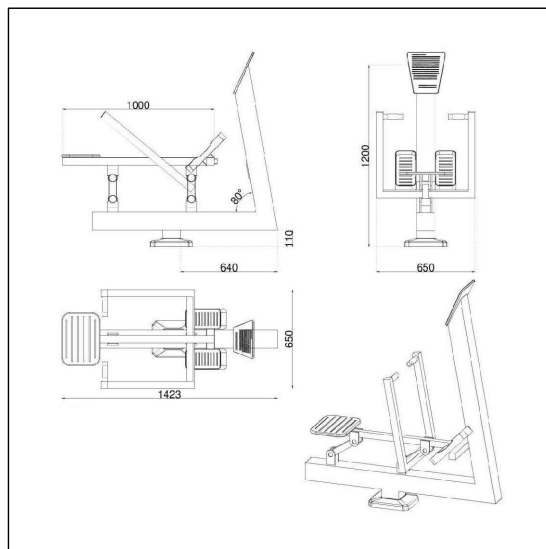

RENOVA d.o.o.			
PROJEKTIRANJE, IZVOĐENJE I NADZOR			
INVESTITOR:	Grad Sveti Ivan Zelina Trg A. Starčevića 12, Sveti Ivan Zelina, OIB: 49654336134	Glavni projektant:	Jagoda Renušić d.i.a. ovl.arh.
GRAĐEVINA:	Rekonstrukcija, uređenje i opremanje sportskog parka na dijelu kč.75/2, ko Zelina	Projektant:	Jagoda Renušić d.i.a. ovl.arh.
LOKACIJA:	Sveti Ivan Zelina, kč. 75/2, ko Zelina	Suradnik:	Irena Vojta Crvenka d.i.a.
MJ 1:50	OPREMA 5	Prokurist:	Jagoda Renušić d.i.a.
PROJEKT:	GLAVNI PROJEKT	Br.Teh.Dn. 02/2022	ožujak 2022
			List: 2.9-5

⑥ SPRAVA ZA POTISAK RAMENA

Materijali i izrada:

- cijev kvadratnog presjeka 120 x 120 mm, debljine 3 mm, galvanizirana i lakirana
- kuglični ležajevi kružnog presjeka 60 mm, debljine 8 mm
- cijev kvadratnog presjeka 45 x 45 mm debljine 3 mm, galvanizirana i lakirana
- dvobojni polietilen debljine 15 mm
- papuča od galvaniziranog i lakiranog lima debljine 10 mm

Sidrenje: isporučenim sidrima ili navojnim i kemijskim šipkama

Napomena: uključuje informacijsku ploču s opisom vježbe koja se izvodi

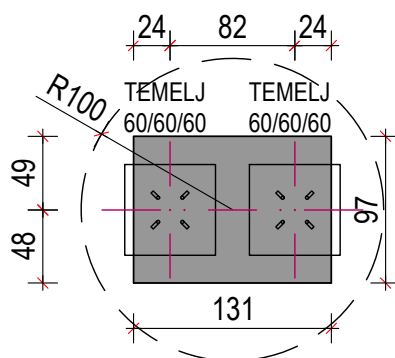
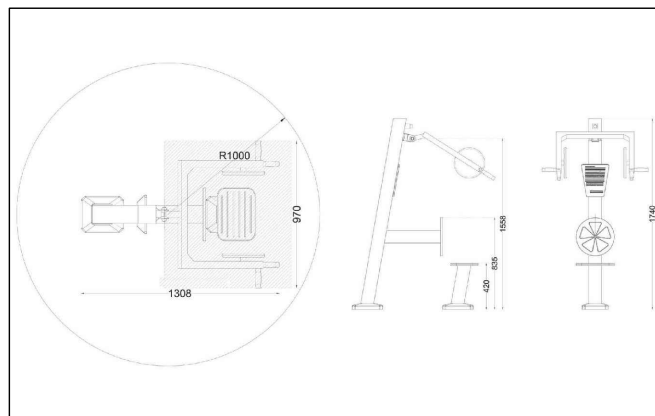

RENOVA d.o.o.			
PROJEKTIRANJE, IZVOĐENJE I NADZOR			
INVESTITOR:	Grad Sveti Ivan Zelina Trg A. Starčevića 12, Sveti Ivan Zelina, OIB: 49654336134	Glavni projektant:	Jagoda Renušić d.i.a. ovl.arh.
GRAĐEVINA:	Rekonstrukcija, uređenje i opremanje sportskog parka na dijelu kč. 75/2, ko Zelina	Projektant:	Jagoda Renušić d.i.a. ovl.arh.
LOKACIJA:	Sveti Ivan Zelina, kč. 75/2, ko Zelina	Suradnik:	Irena Vojta Crvenka d.i.a.
MJ 1:50	OPREMA 6	Prokurist:	Jagoda Renušić d.i.a.
PROJEKT:	GLAVNI PROJEKT	Br.Teh.Dn. 02/2022	ožujak 2022
		List:	2.9-6

7 SPRAVA ZA RUKE

Materijali i izrada:

- cijev kvadratnog presjeka 120 x 120 mm, debljine 3 mm, galvanizirana i lakirana
- kuglični ležajevi kružnog presjeka 60 mm, debljine 8 mm
- cijev kvadratnog presjeka 45 x 45 mm debljine 3 mm, galvanizirana i lakirana
- dvobojni polietilen debljine 15 mm
- papuča od galvaniziranog i lakiranog lima debljine 10 mm

Sidrenje: isporučenim sidrima ili navojnim i kemijskim šipkama

Napomena: uključuje informacijsku ploču s opisom vježbe koja se izvodi

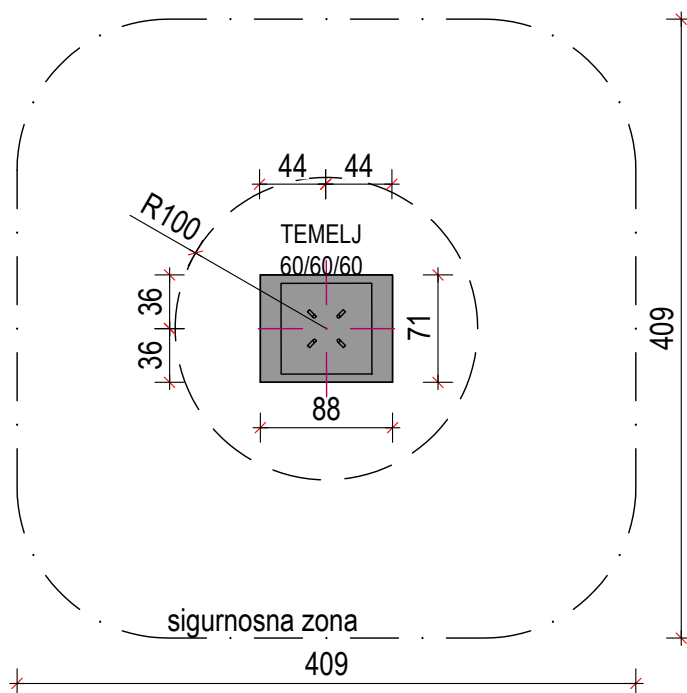
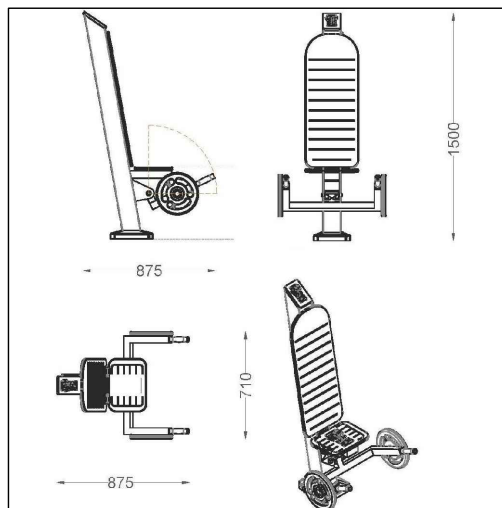

RENOVA d.o.o.			
PROJEKTIRANJE, IZVOĐENJE I NADZOR			
INVESTITOR:	Grad Sveti Ivan Zelina Trg A. Starčevića 12, Sveti Ivan Zelina, OIB: 49654336134	Glavni projektant:	Jagoda Renuša d.i.a. ovl.arh.
GRAĐEVINA:	Rekonstrukcija, uređenje i opremanje sportskog parka na dijelu kč.75/2, ko Zelina	Projektant:	Jagoda Renuša d.i.a. ovl.arh.
LOKACIJA:	Sveti Ivan Zelina, kč. 75/2, ko Zelina	Suradnik:	Irena Vojta Crvenka d.i.a.
MJ 1:50	OPREMA 7	Prokurist:	Jagoda Renuša d.i.a.
PROJEKT:	GLAVNI PROJEKT	Br.Teh.Dn. 02/2022	ožujak 2022
		List:	2.9-7

8) KLUPA ZA TRBUŠNJAKE + HIPEREKSTENZIJA

Materijali i izrada:

- cijev kvadratnog presjeka 120 x 120 mm, debljine 3 mm, galvanizirana i lakirana
- kuglični ležajevi kružnog presjeka 60 mm, debljine 8 mm
- cijev kvadratnog presjeka 45 x 45 mm debljine 3 mm, galvanizirana i lakirana
- dvobojni polietilen debljine 15 mm
- papuča od galvaniziranog i lakiranog lima debljine 10 mm

Sidrenje: isporučenim sidrima ili navojnim i kemijskim šipkama

Napomena: uključuje informacijsku ploču s opisom vježbe koja se izvodi

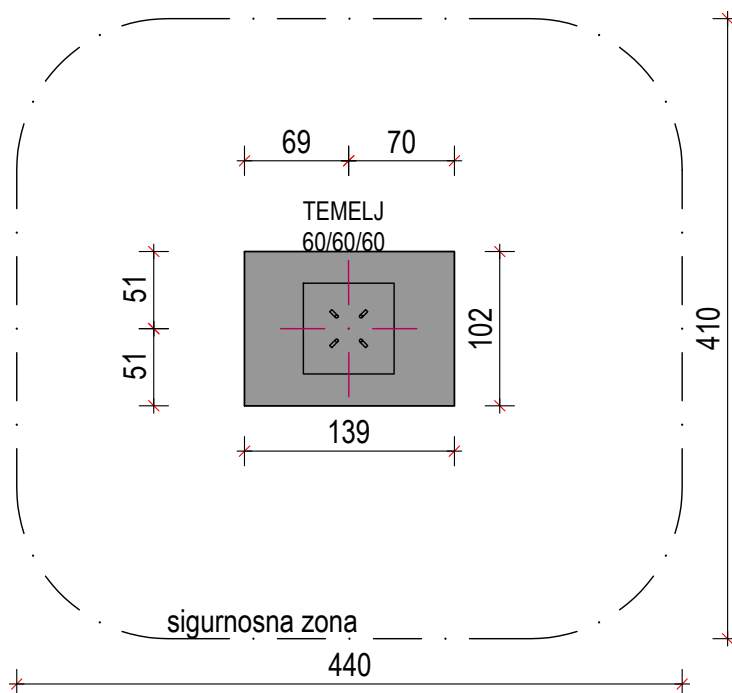
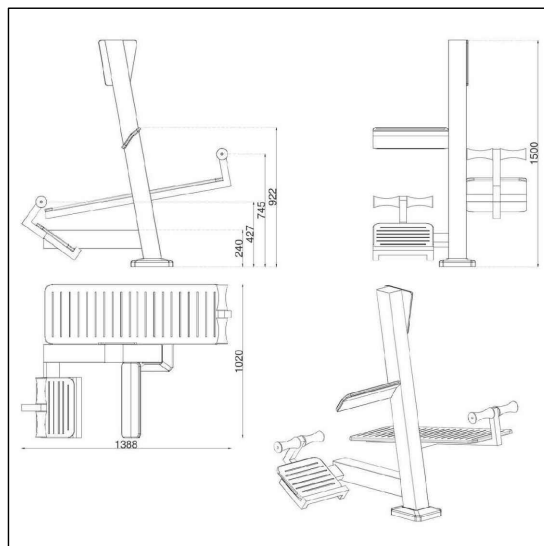

RENOVA d.o.o.

PROJEKTIRANJE, IZVOĐENJE I NADZOR

INVESTITOR:	Grad Sveti Ivan Zelina Trg A. Starčevića 12, Sveti Ivan Zelina, OIB: 49654336134	Glavni projektant:	Jagoda Renušić d.i.a. ovl.arh.
GRAĐEVINA:	Rekonstrukcija, uređenje i opremanje sportskog parka na dijelu kč.75/2, ko Zelina	Projektant:	Jagoda Renušić d.i.a. ovl.arh.
LOKACIJA:	Sveti Ivan Zelina, kč. 75/2, ko Zelina	Suradnik:	Irena Vojta Crvenka d.i.a.
MJ 1:50	OPREMA 8	Prokurist:	Jagoda Renušić d.i.a.
PROJEKT:	GLAVNI PROJEKT	Br.Teh.Dn. 02/2022	ožujak 2022
			List: 2.9-8

9) SPRAVA ZA SLOBODAN ČUČANJ

Materijali i izrada:

- cijev kvadratnog presjeka 120 x 120 mm, debljine 3 mm, galvanizirana i lakirana
- kuglični ležajevi kružnog presjeka 60 mm, debljine 8 mm
- cijev kvadratnog presjeka 45 x 45 mm debljine 3 mm, galvanizirana i lakirana
- dvobojni polietilen debljine 15 mm
- papuča od galvaniziranog i lakiranog lima debljine 10 mm

Sidrenje: isporučenim sidrima ili navojnim i kemijskim šipkama

Napomena: uključuje informacijsku ploču s opisom vježbe koja se izvodi

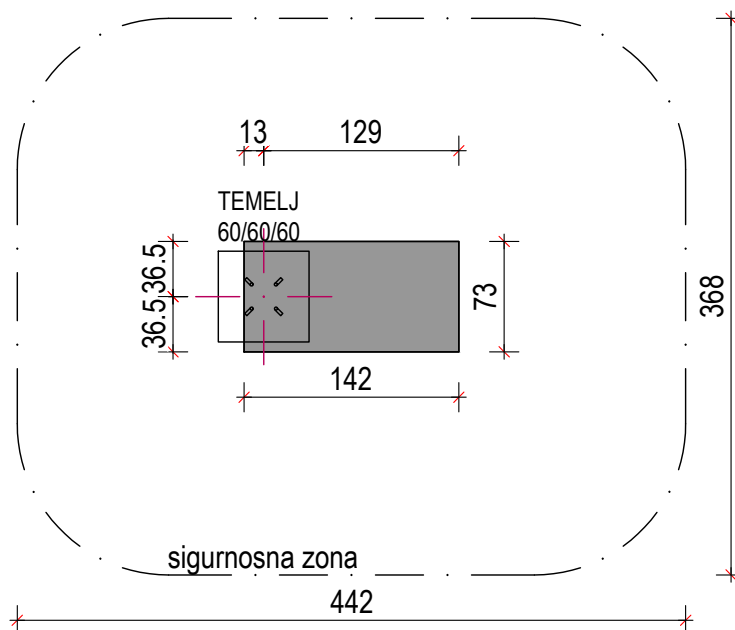
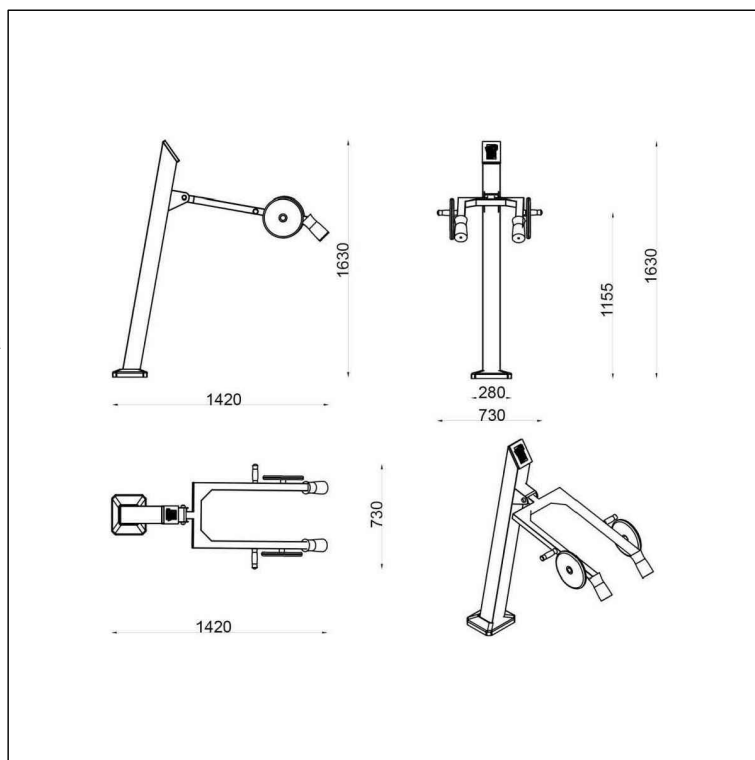

RENOVA d.o.o.

PROJEKTIRANJE, IZVOĐENJE I NADZOR

INVESTITOR:	Grad Sveti Ivan Zelina Trg A. Starčevića 12, Sveti Ivan Zelina, OIB: 49654336134	Glavni projektant:	Jagoda Renušić d.i.a. ovl.arh.
GRAĐEVINA:	Rekonstrukcija, uređenje i opremanje sportskog parka na dijelu kč.75/2, ko Zelina	Projektant:	Jagoda Renušić d.i.a. ovl.arh.
LOKACIJA:	Sveti Ivan Zelina, kč. 75/2, ko Zelina	Suradnik:	Irena Vojta Crvenka d.i.a.
MJ 1:50	OPREMA 9	Prokurist:	Jagoda Renušić d.i.a.
PROJEKT:	GLAVNI PROJEKT	Br.Teh.Dn. 02/2022	ožujak 2022
		List:	2.9-9

10 DVOSTRUKA SPRAVA ZA POTISAK NOGAMA

Materijali i izrada:

- cijev kvadratnog presjeka 120 x 120 mm, debljine 3 mm, galvanizirana i lakirana
- kuglični ležajevi kružnog presjeka 60 mm, debljine 8 mm
- cijev kvadratnog presjeka 45 x 45 mm debljine 3 mm, galvanizirana i lakirana
- dvobojni polietilen debljine 15 mm
- papuča od galvaniziranog i lakiranog lima debljine 10 mm

Sidrenje: isporučenim sidrima ili navojnim i kemijskim šipkama

Napomena: uključuje informacijsku ploču s opisom vježbe koja se izvodi

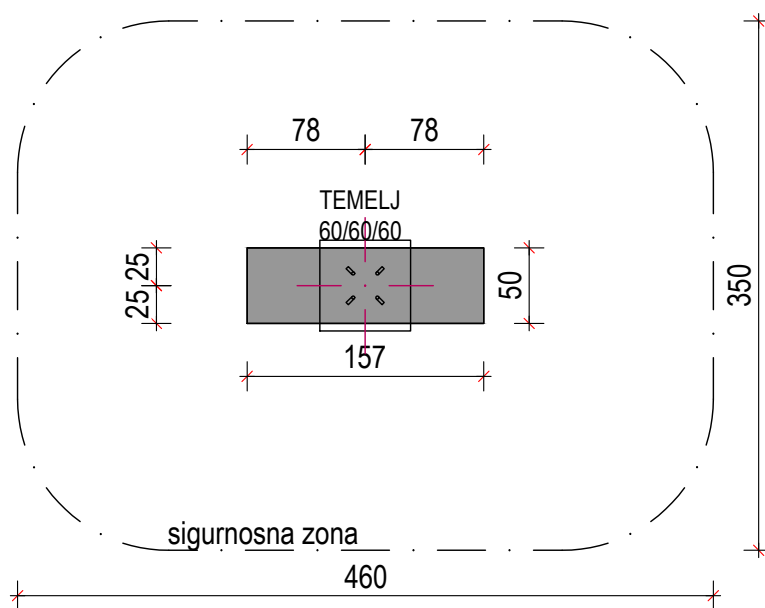
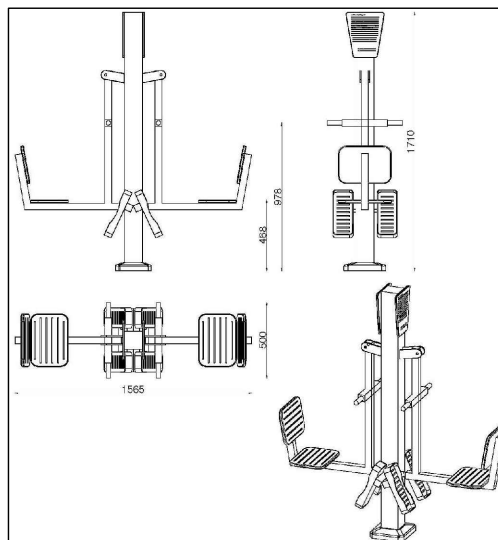

RENOVA d.o.o.			
PROJEKTIRANJE, IZVOĐENJE I NADZOR			
INVESTITOR:	Grad Sveti Ivan Zelina Trg A. Starčevića 12, Sveti Ivan Zelina, OIB: 49654336134	Glavni projektant:	Jagoda Renušić d.i.a. ovl.arh.
GRAĐEVINA:	Rekonstrukcija, uređenje i opremanje sportskog parka na dijelu kč.75/2, ko Zelina	Projektant:	Jagoda Renušić d.i.a. ovl.arh.
LOKACIJA:	Sveti Ivan Zelina, kč. 75/2, ko Zelina	Suradnik:	Irena Vojta Crvenka d.i.a.
MJ 1:50	OPREMA 10	Prokurist:	Jagoda Renušić d.i.a.
PROJEKT:	GLAVNI PROJEKT	Br.Teh.Dn. 02/2022	ožujak 2022
		List:	2.9-10

11 KANTA ZA OTPATKE

nosač Ø50 mm, visine 900 mm
kanta Ø300 mm, visine 390 mm

Materijali i izrada:

- cijev - čelična cijev zaštićena temeljnim premazom i lakirana efekt lakom crne boje
- kanta pocinčani lim zaštićen temeljnim premazom i lakiran efekt lakom crne boje

Učvršćivanje: turbo vijcima za betonsku podlogu

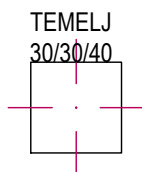
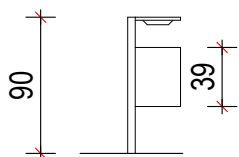

12 POLUKRUŽNA KLUPA

Materijali i izrada:

- cijev kvadratnog presjeka 50 x 100 mm, debljine 3 mm, pocinčana i plastificirana
- cijev okruglog presjeka Ø20 mm debljine 3 mm, pocinčana i plastificirana
- mreža čelična pocinčana i plastificirana

Učvršćivanje: turbo vijcima za betonsku podlogu

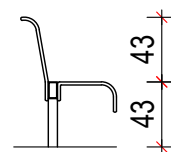
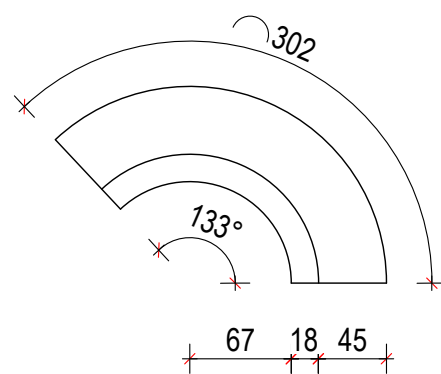

RENOVA d.o.o.

PROJEKTIRANJE, IZVOĐENJE I NADZOR

INVESTITOR:	Grad Sveti Ivan Zelina Trg A. Starčevića 12, Sveti Ivan Zelina, OIB: 49654336134	Glavni projektant:	Jagoda Renušić d.i.a. ovl.arh.
GRAĐEVINA:	Rekonstrukcija, uređenje i opremanje sportskog parka na dijelu kč. 75/2, ko Zelina	Projektant:	Jagoda Renušić d.i.a. ovl.arh.
LOKACIJA:	Sveti Ivan Zelina, kč. 75/2, ko Zelina	Suradnik:	Irena Vojta Crvenka d.i.a.
MJ 1:50	OPREMA 11 i 12	Prokurist:	Jagoda Renušić d.i.a.
PROJEKT:	GLAVNI PROJEKT	Br.Teh.Dn. 02/2022	ožujak 2022
		List:	2.9-11

Ⓢ PARKOVNA SVJETILJKA

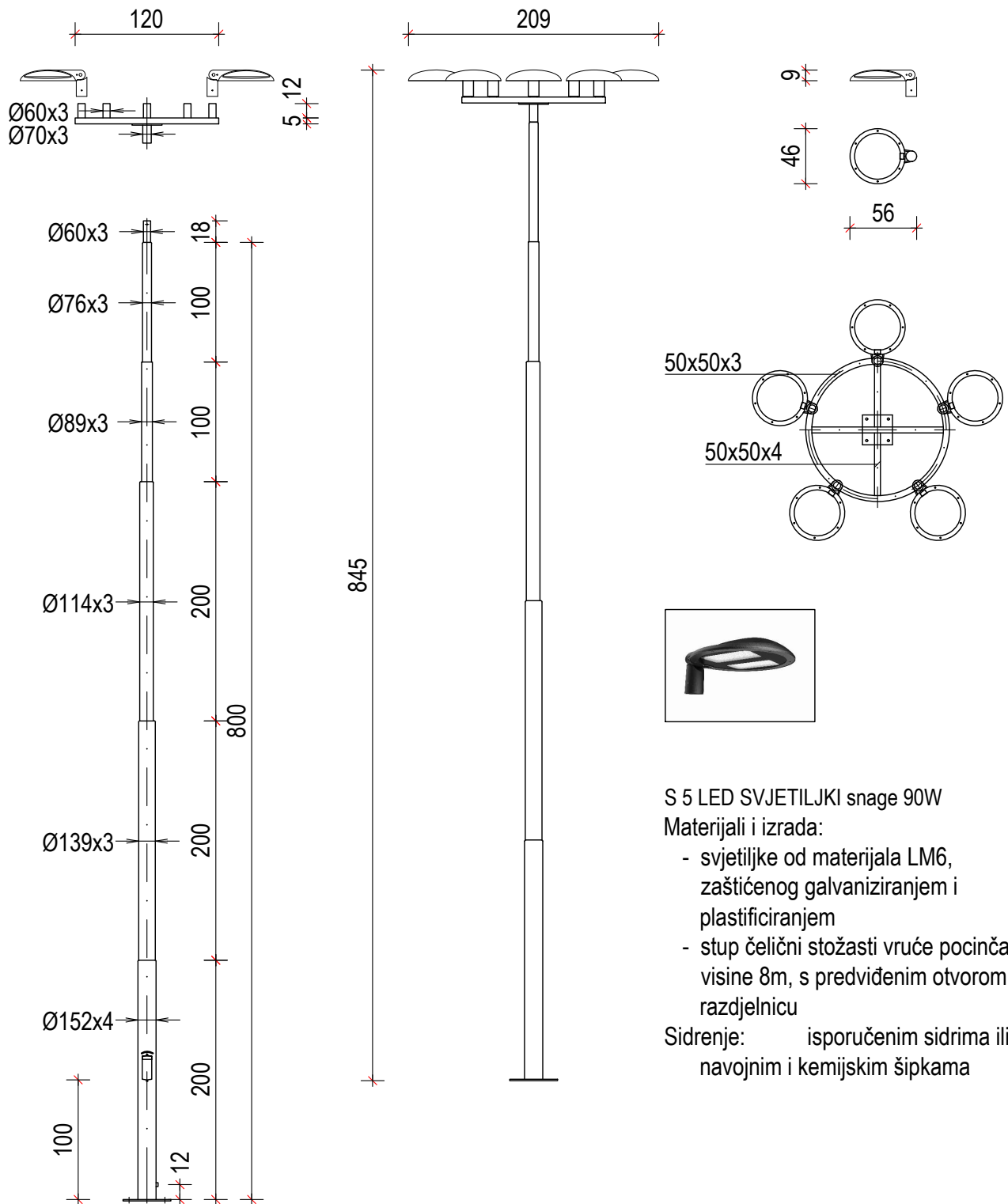

S 5 LED SVJETILJKI snage 90W

Materijali i izrada:

- svjetiljke od materijala LM6, zaštićenog galvaniziranjem i plastificiranjem
- stup čelični stožasti vruće pocinčani visine 8m, s predviđenim otvorom za razdjelnicu

Sidrenje: isporučenim sidrima ili navojnim i kemijskim šipkama

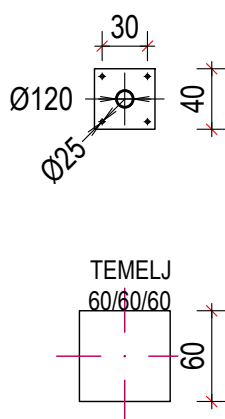

RENOVA d.o.o.

PROJEKTIRANJE, IZVOĐENJE I NADZOR

INVESTITOR:	Grad Sveti Ivan Zelina Trg A.Starčevića 12, Sveti Ivan Zelina, OIB: 49654336134	Glavni projektant:	Jagoda Renušić d.i.a. ovl.arh.
GRAĐEVINA:	Rekonstrukcija, uređenje i opremanje sportskog parka na dijelu kč.75/2, ko Zelina	Projektant:	Jagoda Renušić d.i.a. ovl.arh.
LOKACIJA:	Sveti Ivan Zelina, kč. 75/2, ko Zelina	Suradnik:	Irena Vojta Crvenka d.i.a.
MJ 1:50	SVJETILJKA	Prokurist:	Jagoda Renušić d.i.a.
PROJEKT:	GLAVNI PROJEKT	Br.Teh.Dn. 02/2022	ožujak 2022
		List:	2.9-12